

BRILLIANCE



**NUEVO FURGÓN
X30**

MANUAL DEL PROPIETARIO

BRILLIANCE

Prefacio

Estimado usuario, felicitaciones por elegir el furgón de la Serie X30.

Para ayudarlo a familiarizarse con el vehículo rápidamente, conseguir una conducción segura, lograr un mantenimiento adecuado y prolongar su vida útil, se ha elaborado especialmente este manual. Por favor, lea y siga cuidadosamente las instrucciones al usar el vehículo. Asimismo, recuerde: una vez que ha comprado su vehículo, el departamento de post-venta continuará para servirle. Para su comodidad y seguridad en la conducción, por favor lea atentamente el "manual de usuario" antes de su uso y llévelo consigo para su referencia cuando sea necesario. En caso de duda puede acudir al concesionario más cercano, donde le proporcionaremos cordialmente un servicio más completo y de alta calidad.

Posiblemente algunos dispositivos que se encuentren en este manual no aparecen en la versión del vehículo que usted ha comprado. En este caso, por favor compréndalo, prevalece la configuración del vehículo actual que usted ha adquirido.

Las descripciones y las fotografías en este manual se basan en los productos últimos cuando este manual sea publicado. Teniendo en cuenta que el producto está mejorando, si se realizan algunas modificaciones más adelante, generalmente no lo va a notificar al usuario, si se trata de cambios significativos va a publicar una nueva edición. Por lo tanto, su vehículo puede ser un poco diferente que lo que describe el libro. Al mismo tiempo, es imposible evitar errores tipográficos. Así que por favor tenga en cuenta que todos los datos, la ilustración y descripción en este libro no serán usados como base jurídica para reclamación. Si usted tiene alguna pregunta o sugerencia al utilizar el vehículo, por favor consulte a su distribuidor local.

Este manual se elabora basado en la última información y especificaciones del producto a la fecha de publicación. Gracias por elegir este vehículo; sus comentarios y sugerencias son bienvenidos.

¡Gracias por su colaboración!

BRILLIANCE

Etiquetas utilizadas en este manual



Aviso

Esto representa los casos que ponen en peligro la seguridad del vehículo y el personal, si hace caso omiso a estas advertencias, podría resultar grave para el vehículo o lesiones personales o incluso la muerte; para reducir el riesgo de lesiones graves del personal y el vehículo e incluso la muerte, especialmente le informamos lo que debe hacer o lo que está estrictamente prohibido.



Tenga cuidado

Esto representa los casos que dañan los componentes del vehículo; Para reducir el riesgo de daños de piezas de vehículos, especialmente le informamos lo que debe hacer o lo que está estrictamente prohibido.



Atención

Eso representa los asuntos que debe cumplir para facilitar el inspección y mantenimiento.

Marca de seguridad

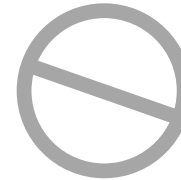

Un círculo con una barra en el medio indica que "está prohibido", "se prohíbe hacerlo" o "se prohíbe la ocurrencia de esta situación".

BRILLIANCE

Advertencia de modificación



Aviso

No modifique el vehículo, la modificación puede afectar a la seguridad, la manipulación, el rendimiento y la vida del vehículo, y puede violar las regulaciones. Además, los daños causados y la caída de rendimiento del vehículo por la modificación del vehículo, no pertenecen al alcance de "tres garantías". Si se necesita cambiar las piezas de repuesto para el vehículo, se debe utilizar los accesorios de soporte cualificados fabricados por el representante oficial. No se permite usar otras piezas de repuesto que no son de los proveedores de nuestra empresa. De lo contrario, no pertenecerá al rango de "tres garantías", y usted será plenamente responsable de las consecuencias.



Aviso

No instale un dispositivo de comunicación móvil en el vehículo ni lo utilice durante la conducción, porque podría afectar el rendimiento del vehículo y la seguridad de los ocupantes. Si necesita utilizar un dispositivo de comunicación móvil o portátil, por favor detenga el vehículo en un lugar seguro; puede seguir conduciendo el vehículo siempre que termine su uso.

Explicación:

El manual es una parte importante del vehículo, debe colocarse junto con el vehículo en todo momento. Por favor léalo con cuidado. Contiene instrucciones importantes para la seguridad, manejo y mantenimiento del vehículo. Cuando haga la transferencia del vehículo, asegúrese de que haya pasado el "manual" junto con el vehículo para facilitar el uso posterior del usuario.

BRILLIANCE

Dimensiones de furgón de serie X30

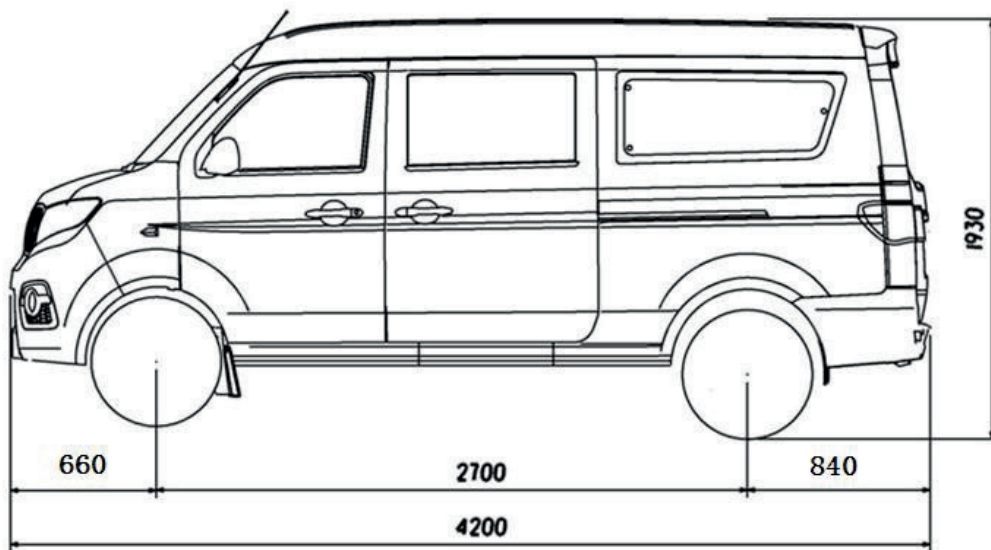

BRILLIANCE

Índice

I.	Descripción general	6
II.	Principales parámetros de rendimiento técnico	7
III.	Operación de dispositivos y mecanismos	13
IV.	Uso del vehículo	49
V.	Mantenimiento e inspección del vehículo	56
VI.	Reparación urgente	72
VII.	Combustibles y lubricantes, piezas de desgaste	77

BRILLIANCE

I. Descripción general

El furgón de serie X30 son los vehículos del diseño nuevo de Brilliance Shineray Congqing Automobile Co., Ltd., utilizando el motor **DLCG12/DLCG14**. Las emisiones de escape y choque de seguridad han cumplido los requisitos de reglamentos nacionales.

El vehículo de esta serie se ve pequeño y único, con diseño nuevo, hermoso, tiene un manejo fácil, flexibilidad, buena estabilidad, energía fuerte, buena movilidad, pequeño radio de giro, alta capacidad de escalada, y alta velocidad, el ruido del vehículo es pequeño, es de bajo consumo de combustible, el confort de marcha es buena. Cuenta con los sistemas de ventilación y aire acondicionado, con el confort de marcha, es el mejor vehículo de multifunción en la ciudad moderna.

Todas las cabinas de los furgones de serie X30 son selladas. Cuentan con cierre centralizado, levantavidrios eléctricos de puertas delanteras. Una variedad de instrumentos, luces llamativas, interruptores completos y fáciles de manejar, y un equipo de sonido AM / FM /

sintonización automática / reproductor de casetes, opción de reproductor de CD, EPS dirección asistida eléctrica, dirección asistida mecánica, el dispositivo de pantalla de cristal del reloj, la decoración de interiores tiene colores elegantes, es hermosa, los asientos son diseñados de acuerdo con la teoría de ingeniería humana, con el confort de marcha y una amplia visión.

El cambio de velocidad de esta serie de vehículos tiene cinco marchas adelante y una marcha atrás, se utiliza sincronizador de cambio de marchas, se cambia la marcha fácilmente ahorrando esfuerzo, no hay ruido de impacto.

El embrague es de tipo seco de diafragma único tipo muelle, la estructura es simple y resistente, ahorrando el esfuerzo, fácil de ajustar.

El sistema de frenos es freno hidráulico de doble circuito; cuando falla un circuito, el otro circuito puede funcionar de forma fiable, ahorra esfuerzo de frenado, seguro y confiable. El freno de estacionamiento es de tipo cable de la palanca mecánica de freno de rueda

trasera, funciona de forma fiable.

La suspensión delanter es independiente tipo McPherson y la suspensión trasera de resorte de lámina no independiente; el mecanismo de dirección de tipo piñón y cremallera permite que el vehículo tenga buen manejo y confort de marcha.

Los cojines del asiento del conductor y copiloto disponen de un dispositivo de giro para facilitar el acceso al motor y su mantenimiento.

Esta serie tiene cinco puertas, la puerta delantera a la derecha y a la izquierda, la puerta posterior a la derecha y a la izquierda y una puerta dorsal; ellas son convenientes para la subida y la bajada de los pasajeros o para transportar una pequeña cantidad de bienes.

Estándares del vehículo:

Los furgones y vehículos especiales de Hai Xing series de QSY.J02.401-2013

Los camiones y vehículos especiales de Hai Xing series de QSY.J02.190-2013

BRILLIANCE

II. Principales parámetros de rendimiento técnico

1.- Combustible	8
2.- Placa de identificación, número de chasis, número de motor	8
3.- Parámetros de rendimiento técnico	9

BRILLIANCE

1. Combustible

Este vehículo debe utilizar nafta súper sin plomo de #93 (GB17930) y grados más altos.

El combustible utilizado por X30 debe satisfacer simultáneamente las disposiciones de Apéndice J.2.1 de GB18352.3-2005.



Tenga cuidado

Si se utiliza nafta no calificada, causará un gran daño al motor EFI. Causará el envenenamiento o sobrecalentamiento del catalizador en convertidores catalíticos, perdiendo el efecto de purificación externa de motor de gas.

2. 1. Placa de identificación, número de chasis, número de motor.

Ubicación

- 1) La placa de identificación está situada en el lado derecho del pilar B.
- 2) El número de identificación del vehículo (VIN código) está situado al borde de la placa del travesaño debajo del asiento del copiloto y en la parte superior derecha panel de instrumentos.
- 3) El número de motor está en la caja del cigüeñal en el motor.

BRILLIANCE

3. Parámetros de rendimiento técnico:

Ítem		Parámetros		
		SY6420		
Dimensiones (mm)	Longitud total		4200	
	Anchura total		1695	
	Altura total (sin carga)		1930	
	Distancia entre ejes		2700	
	Distancia entre ruedas	Delantera		1.425
		Trasera		1.435
Peso (kg)	Peso total		1.860	
	Distribución de peso total	Eje delantero	760	
		Eje trasero	1.100	
	Peso total en vacío		1.140	
	Distribución de peso total en vacío	Eje delantero	540	
		Eje trasero	600	
Número de pasajeros, (persona)			2	
Velocidad máxima (km/h)			135	
*Consumo de combustible por cada cien kilómetros (modo de funcionamiento), (L/100km)			6.2	
Ángulo de aproximación, (°)			27	
Ángulo de salida, (°)			27	
Pendiente máxima, (%)			≥30	
Volumen nominal del depósito de combustible (L)			40	
* Nota: Debido a las diferentes condiciones de uso real, el consumo real de combustible puede ser mayor que este valor.				

BRILLIANCE

Ítem			Parámetro
			SY6420
Diámetro mínimo de giro (m)			≤11
Distancia mínima al suelo (mm)			≥165
Parámetros de alineación de la rueda delantera	ángulo de convergencia dinámica (°)		0.13°±0.13° (Para cumplir con el deslizamiento lateral)
	Inclinación exterior de la rueda	(°)	1.5°±1°
	Inclinación interior de la clavija principal		9.5°±2°
	Inclinación trasera de la clavija principal		2.5°±1°
Presión de los neumáticos (libras)	Presión de los neumáticos delanteros	Carga vacía	29
		Carga completa	34
	Presión de los neumáticos traseros	Carga vacía	34
		Carga completa	54
Especificaciones de neumáticos			175/70R14
Requisitos de equilibrado de ruedas			Los datos internos y externos detectados por equilibrio son menos de 10g
Formas y especificaciones de resorte de lámina			Resorte de hojas múltiples; - / 5
Rango razonable del recorrido del pedal de freno (mm)			1~6
Rango razonable de fricción de frenos (mm)			Cuando el bloque de fricción "material de fricción" se desgasta hasta 2 mm de espesor de "backplane", hay que sustituir los bloques de fricción, aunque también puede ser sustituido por adelantado.

BRILLIANCE

Ítem		Parámetro	
		SY6420	
Motor	Modelo	DLCG12	DLCG14
	Cilindrada (ml)	1298	1499
	relación de compresión	9.8:1	
	Diámetro del cilindro (mm)	70	
	Recorrido (mm)	84.3	97.4
	Máxima potencia del motor/velocidad neta (KW/r/min)	60/5800	75/5200
	Potencia nominal/velocidad (HP/r/min)	63/5800	80/5200
	Par nominal/velocidad (KW/r/min)	105/4500	145/4000
	Tasa de consumo de combustible mínimo (g/kW.h)	250	
	Velocidad constante mínima en carga vacía, (r/min)	850±50	850±50
	Nivel de emisión	Euro V	
	Tipo y grado de combustible	Nafta, No. 93	

BRILLIANCE

Ítem		Parámetro		
Parámetros del sistema de aire acondicionado	Parámetros de control	Elevación automática de ralenti (r/min)	1000	900
		Protección de temperatura de agua de aire acondicionado (°C)	105	
		Protección de alta presión (MPa)	3.14±0.2 apagado	
		Protección de baja presión (MPa)	2.55±0.2 encendido	
		Protección de sobrecalentamiento de compresor (°C)	apagado/encendido 150±5 °C /130±5 °C	
	Capacidad de enfriamiento (KW)	≥ 5.3	≥ 3.8	
	Flujo de aire refrigerante (m3/h)	evaporador delantero:420		
	Consumo de potencia del compresor, KW (Nc2000r/min)	≤ 1.18KW		

BRILLIANCE

III. Operación de varios dispositivos y mecanismos

1. Puertas	14
2. Alzavidrios	18
3. Asiento	19
4. Cinturón de seguridad	20
5. Unidad de control en la columna de dirección	22
6. Panel de instrumentos y los diversos tipos de interruptores	26
7. Sistema de frío/calor	42
8. Sistema de aire acondicionado	44
9. Otros dispositivos de control	44
10. Herramientas del vehículo	47
11. Compartimiento del motor	48

BRILLIANCE

1. Puertas

cerraduras manuales



Al abrir la puerta desde el exterior del vehículo, inserte la llave en la cerradura de la manija de la puerta de la cabina, gire en sentido anti-horario para abrir la puerta, tire la palanca y la puerta ya se puede abrir. Inserte la llave en la cerradura de manija de la puerta de la cabina, gire en sentido horario y la puerta ya se puede bloquear. También puede cerrar la puerta sin llave, presione el botón de bloqueo y tire la manilla exterior con un poco de esfuerzo. A continuación, cierre la puerta y esta se puede bloquear.

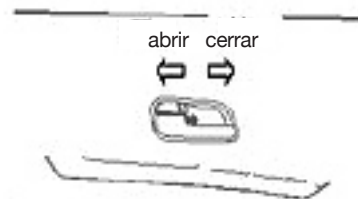

En la manilla interior de la puerta del vehículo hay un botón de bloqueo; cuando se pulsa el botón de bloqueo hacia delante, la puerta será bloqueada. En este momento, tanto la manilla interior como la exterior no pueden abrir la puerta.

Marque de nuevo el botón de bloqueo hacia atrás para desbloquear la puerta, tanto la manilla interior como la exterior pueden abrir la puerta.



Aviso

Usted debe bloquear las puertas con el botón de bloqueo durante la conducción.



Cada vehículo está equipado con dos llaves, ambas de configuración central y mando a distancia incorporado, que pueden abrir todas las cerraduras del vehículo. Por favor, guarde una llave en un lugar seguro por si acaso.

BRILLIANCE



Advertencia

Cuando cierre la puerta, no deje la llave en el vehículo.

Mientras se conduce, está prohibido sacar la llave del interruptor de encendido.



Advertencia

El agregar o modificar el sistema antirrobo en otras formas no autorizadas no solo es innecesario, sino también peligroso. Esto puede producir daños a la unidad de control central del vehículo y afectar a otros dispositivos eléctricos.

El usuario asumirá la total responsabilidad de los daños del sistema eléctrico causados por adiciones no autorizadas o modificaciones de otras formas.

BRILLIANCE

Cerradura de puertas de control central a distancia

Llave

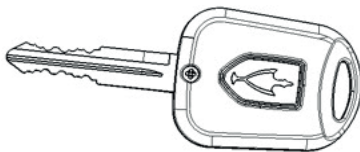

La cerradura de puertas de control central a distancia tiene dos funciones: interruptor de control remoto de cinco puertas e interruptor manual de cinco puertas.

1) Control remoto

I. Apertura/cierre de la puerta: el mando a distancia será capaz de funcionar dentro del rango de 20 metros; póngalo hacia el auto y pulse la tecla para desbloquear el mecanismo de cierre de la puerta, utilice la manija exterior para abrir la puerta y, al mismo tiempo, las señales de giro parpadean dos veces. Pulse la tecla de bloqueo del control remoto para bloquear la puerta, y las señales de giro parpadean una vez.

II. Para deshabilitar el control remoto: inserte la llave en la cerradura de encendido y gírela hacia ON y así la función de control remoto estará desactivada; se abre la puerta, la función de control remoto está desactivada.

III. Advertencia de baja potencia de baterías del control remoto: si al efectuar las órdenes "desbloquear" o "bloquear" enviadas por el control remoto, y a su vez las luces no parpadean, está indicando que la batería del control remoto es baja y hay que sustituir la batería.

2) Control central

I. Después de arrancar el vehículo, cuando la velocidad del vehículo alcanza (15 ± 5) km/h, la puerta se bloquea automáticamente.

II. Cuando el estado de la puerta de llave cambia de ON a ACC, se desbloquea automáticamente.

III. Cuando la puerta de llave está en ON, esta cambia de estado cerrado a estado abierto; las señales de giro izquierdo y derecho parpadean cinco veces al mismo tiempo.

IV. Después del bloqueo automático del paso b hay una señal de abrir y luego una señal de cerrar, y una señal de mando a distancia (puede ser apertura y cierre de cerradura), y la puerta se bloquea automáticamente después de 30 segundos.

V. Cuando se abre la puerta en otros estados no convencionales, las luces de giro parpadean por un tiempo (alrededor de

30 segundos) y luego se apagan.

3) Accionamiento manual de puertas

Cuando el usuario presiona el botón de bloqueo del lado del conductor en el vehículo, los botones de bloqueo de las cinco puertas se bloquean al mismo tiempo. Cuando se levanta este botón de bloqueo, las cinco puertas se desbloquean al mismo tiempo.

Llave de control central

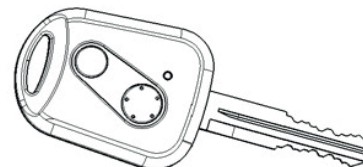

Atención

En las siguientes condiciones tiene que cambiar las baterías del control remoto:

1. El control remoto no funciona dentro de 10 m.
- 2 Las señales de giro no reaccionan cuando usa el mando a distancia.

Modelo de batería: 27A

BRILLIANCE

La cerradura de la puerta trasera

Inserte la llave en la cerradura de la puerta trasera, gírela hacia la derecha para abrir la puerta, tire hacia arriba la palanca para abrir la puerta, tire hacia arriba la palanca para abrir la puerta, tire hacia arriba la palanca para abrir la puerta, gire hacia la izquierda para cerrar la puerta.

La puerta trasera sólo se puede abrir o cerrar con la llave desde el exterior.



Manija exterior de la puerta lateral

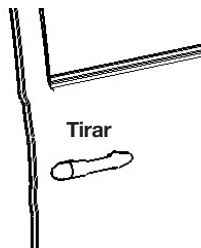

Se puede abrir la puerta lateral derecha e izquierdada desde el interior y el exterior. Cuando se desbloquea el botón de bloqueo, tire suavemente hacia el exterior la manilla exterior o tire hacia atrás la manija interior para abrir la puerta lateral.



Durante la marcha, la puerta trasera debe estar cerrada y bloqueada. Cuando estacione, asegúrese de retirar la llave, para que no se pierda.

BRILLIANCE

2. Alzavidrios eléctrico de puerta delantera

Cuando se utiliza el alzavidrios para abrir y cerrar la ventanilla del vehículo, hay botones de ajuste en el interior de la puerta.

Botón ①: Controla el alzavidrios de la ventanilla del lado del conductor.

Botón ②: Controla el alzavidrios de la ventanilla del copiloto

Botón ④: Pulse este botón para bloquear los botones ②③; si los botones ②③ no funcionan, a continuación pulse este botón para desbloquear los botones ②③.

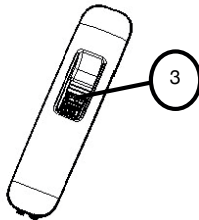

Botón ③: Controla el alzavidrios de la ventanilla del lado del copiloto



Botones ②③: pulse el botón para bajar la ventanilla de la puerta (abrir); tire hacia arriba el botón para subir la ventanilla de la puerta (cerrar) y libérela para detener.

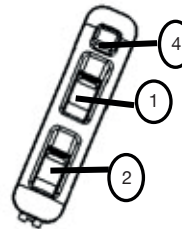

①: es un conmutador de dos vías; tóquelo para bajar la ventanilla, libérela para detener. Pulse con un poco de esfuerzo para bajar la ventanilla de forma automática; la ventanilla sigue bajando hasta el punto más bajo. Después de la liberación, tire hacia arriba el botón y la ventanilla de la puerta sube (cerrado); libérela para detener.

BRILLIANCE

3. Asientos delanteros

Ajuste del respaldo del asiento

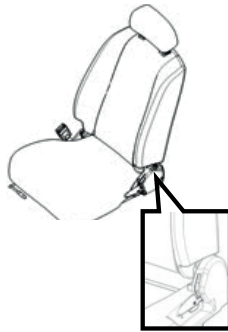

El lado exterior del asiento del conductor está provisto de un ajustador del ángulo de respaldo. Eleve el mango del ajustador y luego ajuste el respaldo al ángulo deseado; libere el mango para bloquearlo.

Ajuste de deslizamiento hacia atrás y adelante de asiento

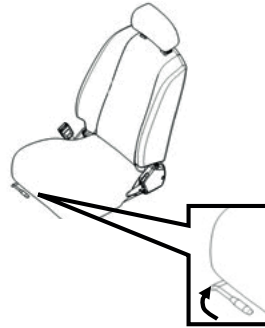

En la parte inferior delantera del asiento, hay una palanca de control de deslizamiento hacia atrás y adelante del asiento. Al tirar hacia arriba la palanca de control el asiento puede deslizarse hacia atrás y adelante; ajústelo a la posición deseada y baje la palanca para bloquearlo.

Reposacabezas

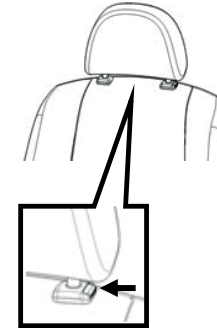

Al ajustar el reposacabezas, primero pulse el botón y tire el reposacabezas hacia arriba o presiónelo hacia abajo. Ajústelo a la posición deseada y suelte el botón para bloquear la altura del reposacabezas.

BRILLIANCE

4. Cinturón de seguridad



Advertencia

Debe usar cinturones de seguridad durante la conducción.

Independientemente de si la versión cuenta con airbag, después de usar los cinturones de seguridad, va a proporcionar una protección de colisión frontal. Por lo tanto, asegúrese de usar el cinturón de seguridad durante la conducción.

No permite que el ocupante se sienta en el área de carga del vehículo. De lo contrario, en caso de accidente, va a recibir mucho daño.

La parte inferior del cinturón debe pasar por la pelvis, no puede estar sujeto a la cintura, los tirantes deben ser atados por los hombros.

Cuando se lleva el cinturón de seguridad, no puede estar torcido, ajuste según requisitos y con comodidad. Si el cinturón de seguridad no se utiliza de manera adecuada, no puede conseguir la protección de seguridad.



Advertencia

Asegúrese de que la hebilla del cinturón de seguridad se inserte en el tapón apropiado.

No abroche el cinturón de seguridad sobre objetos duros y artículos frágiles.

No permita que dos o más personas usen simultáneamente el mismo cinturón de seguridad. Cuando usted tiene un bebé o un niño pequeño, no ate el cinturón de seguridad por el cuerpo del niño. De lo contrario, cuando se genera incidente, las lesiones serán más graves.

Cuando las mujeres embarazadas usan cinturones de seguridad, deben usar bajo la guía de un médico.

Compruebe regularmente el desgaste y el daño de los cinturones de seguridad. Si el cinturón de seguridad tiene un desgaste excesivo, contaminación y daños, debe reemplazarlo inmediatamente.

Después de una colisión grave, los cinturones de seguridad deben ser reemplazados.



Advertencia

Durante la conducción, no ponga a los bebés y los niños pequeños en un asiento separado si no hay restricciones apropiadas. Todo el cinturón de seguridad usado en una colisión debe ser reemplazado. Si no se utiliza el cinturón de seguridad en caso de una colisión, puede seguir utilizándolo siempre que asegure la seguridad. En caso de daño, debe sustituir el cinturón de seguridad.

No acerque el cinturón de seguridad a los productos químicos. Cuando el cinturón de seguridad es contaminado por hidrocarburos o químico, debe lavarlo inmediatamente con jabón líquido suave, luego lávelo con agua.

Se prohíbe a cualquier unidad o individuo realizar modificaciones en el cinturón de seguridad y aumentar un mecanismo adicional, para evitar que el cinturón de seguridad pierda su efecto en caso de emergencia.

BRILLIANCE

El uso de cinturones de seguridad



Tire la hebilla del cinturón de seguridad, pase la correa por los hombros y el cinturón sobre la pelvis, luego alinee la hebilla del cinturón de seguridad hacia el encaje; si oye un "clic", indica que el cinturón de seguridad está abrochado. Para el cinturón de seguridad de dos puntos de la fila del medio, pase el cinturón directamente por la pelvis e inserte la hebilla en el encaje.

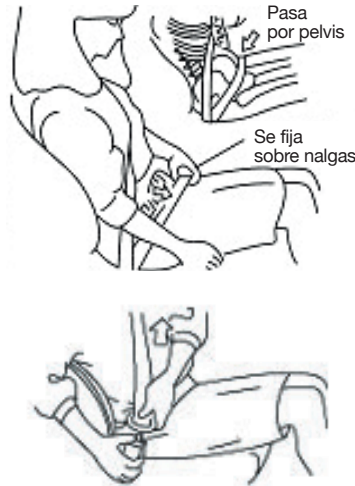

Presione el botón rojo del encaje para desbloquear el cinturón de seguridad.

Ajuste del cinturón de seguridad



Tire el cinturón de seguridad del hombro hacia arriba a través de la pieza de lengua. El cinturón de hombro se puede ajustar libremente. El mecanismo de bloqueo de emergencia del cinturón de seguridad puede bloquear urgentemente el cinturón de seguridad en un accidente repentino.

Inspección del cinturón de seguridad

Realice inspección regular a la cinta, la hebilla, la cerradura, el asiento de la hebilla, el fijador del retractor, los anillos de guía y otros componentes. Reemplace los cinturones de seguridad dañados o que no funcionan.

BRILLIANCE

5. El dispositivo de control de la columna de dirección



Advertencia

No pasar las manos a través del centro del volante para manipular las palancas de control.

1) Interruptor de encendido

El interruptor tiene 4 puestos:

LOCK:

Posición de estacionamiento normal. Cuando la llave está en esta posición, el motor no arranca o se apaga. Retire la llave para bloquear la columna de dirección.

Inserte la llave y gire la primera marcha para desbloquear la columna de dirección. Si no puede girar la llave fácilmente, gire suavemente el volante hacia izquierda y derecha, y luego gire la llave.

ACC:

La fuente de alimentación de las instalaciones auxiliares está encendida, el motor no se enciende.

ON:

Gire la llave hasta esta posición, toda la fuente de alimentación del vehículo está encendida, el motor está activo.

START:

Gire la llave hasta esta posición, se pone en marcha el motor; se suelta la llave, la llave inmediatamente se vuelve a la posición "ON".



Advertencia

No se permite quitar la llave durante la conducción; de lo contrario, ocurrirá un accidente grave.

A los niños no se les permite permanecer solos en el asiento del conductor.

No permita a una persona sin licencia conducir o mover el vehículo.



Advertencia

El tiempo de arranque del motor no puede superar 10s. Si un arranque falla, reinicielo después de 15s. Si varios inicios fallan, debe comprobar la batería, el sistema de combustible y el sistema de encendido, o ponerse en contacto con la estación de mantenimiento oficial.

Si el motor no está girando, no deje la llave en la posición "ON"; de lo contrario, la batería se descargará automáticamente.

BRILLIANCE

2) Conmutador de iluminación

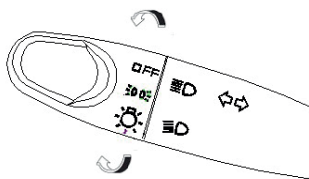

La palanca de control de iluminación está en el exterior de la columna de dirección, que se opera como sigue:

Control de la iluminación

Gire la manija del extremo de la palanca para encender o apagar las luces; hay tres posiciones de control de arriba a abajo:

Posición "OFF", todas las luces serán apagadas.

Cuando está en la posición media (puesto I), las luces de estacionamiento delanteras, las luces traseras, las luces de matrícula y las luces de instrumento están encendidas.

Las luces grandes delanteras no se encienden.

En la otra posición (puesto II) las luces

antes mencionadas y las luces grandes delanteras están encendidas

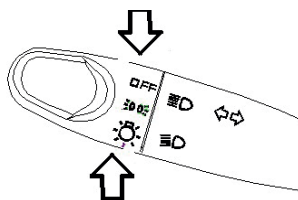

La palanca de control de iluminación se divide en tres posiciones desde arriba hacia abajo, la posición intermedia es una posición inicial.

Cuando las luces grandes delanteras se encienden, presione la palanca de control hacia abajo para convertirlo en luces de carretera y enseguida el indicador de luces de carretera en el panel de instrumentos se encenderá.

Tire un poco la palanca de las luces delanteras, pues así se convierten en luces de carretera; cuando se libera, vuelven las luces de cruce inmediatamente. Esta posición se utiliza en los adelantamientos entre vehículos.

3) Luz de señal de giro

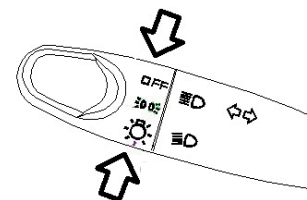

La palanca de control de iluminación se divide en tres posiciones de arriba hacia abajo; la posición intermedia es una posición inicial OFF.

Cuando el interruptor de encendido está en la posición ON, empuje la palanca hacia adelante, la luz de giro derecho parpadea. Tire la palanca de control hacia atrás, la luz de giro izquierdo parpadea.

BRILLIANCE

4) interruptor del limpiaparabrisas y el lavado

Interruptor del limpiaparabrisas



La palanca de control del limpiaparabrisas está en la parte derecha de la columna de dirección y tiene cuatro puestos. De adelante hacia atrás, son los siguientes:

OFF: El limpiaparabrisas deja de funcionar.

INT: El limpiaparabrisas está en posición de intervalos; esta posición se usa para la niebla y la llovizna.

LO: El limpiaparabrisas funcionará a baja velocidad estable.

HIGH: El limpiaparabrisas funcionará a alta velocidad estable.

Interruptor del limpiaparabrisas

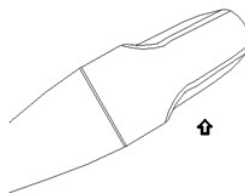

Levante la palanca de control de interruptor del limpiaparabrisas hacia arriba y podrá rociar líquido de lavado en el parabrisas. Se restablece inmediatamente después de la liberación.



Advertencia

En clima frío hay hielo en el parabrisas; debe usar el descongelador primero. No utilice el líquido refrigerante para la limpieza de cristales, pues podría afectar seriamente la visión y dañar la pintura del vehículo.

BRILLIANCE



Advertencia

Para evitar daños en los componentes del sistema de limpiaparabrisas y lavador, se debe tener en cuenta lo siguiente:

No utilice el limpiaparabrisas para quitar polvos en el parabrisas seco; de lo contrario, va a rayar el cristal y dañar la cuchilla del limpiaparabrisas. Antes de utilizar el limpiaparabrisas, debe rociar el líquido de lavado en el vidrio. No se permite utilizar el lavador sin el líquido de lavado.

Antes de usar el limpiaparabrisas en invierno debe quitar la nieve y la escarcha en el cristal.



Advertencia

Debe comprobar si el limpiaparabrisas y el sistema de limpieza están funcionando correctamente antes de conducir. Cuando añada el líquido para el recipiente, solamente se puede añadir al 3/4 del volumen del recipiente, a objeto de dar un espacio de expansión suficiente para el líquido de lavado en condiciones de congelación en temperaturas bajas.

Debe utilizar el líquido de lavado cualificado y especificado por el distribuidor.

5) Bocina

Botón de bocina



Independientemente de la posición en que está el interruptor de encendido, pulse el botón de la bocina y la bocina suena.

El botón de la bocina está en toda la cubierta del volante.

BRILLIANCE

Panel de instrumentos y diversos tipos de interruptores

6) Instrumentos y posición de los interruptores

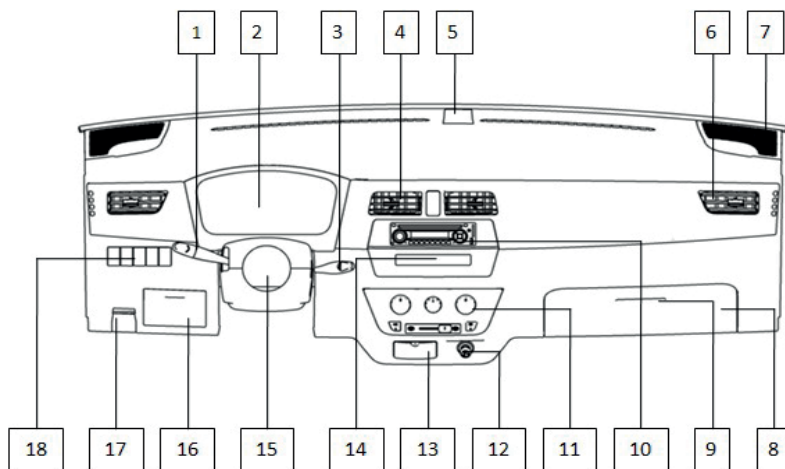

1. Conmutador de iluminación/luces de giro, de cruce y de carretera.
2. Cuadro de instrumentos.
3. Interruptores de limpiaparabrisas y lavador.
4. Salida de aire central.
5. Tapa pequeña central.
6. Salida de aire lateral.
7. Altavoces.
8. Caja de herramientas.
9. Manija de caja de herramientas.
10. Reproductor de radio.
11. Panel de control del aire acondicionado.
12. Encendedor de cigarrillos.
13. Cenicero.
14. Caja de almacenamiento.
15. Interruptor de encendido.
16. Tapa de mantenimiento de caja de distribución.
17. Manija de apertura de la escotilla frontal.
18. Otros Interruptores.

BRILLIANCE

Instrumentación e interruptores

1. Cuadro de instrumentos de serie X30.

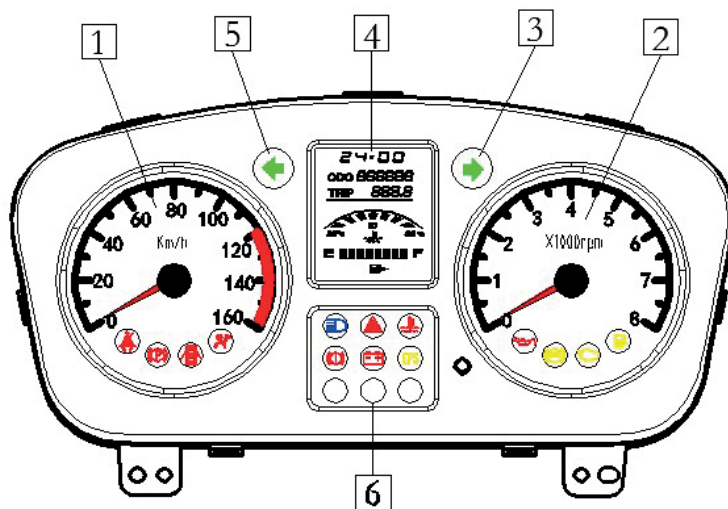

1. Velocímetro y algunos indicadores de alarma.
2. Tacómetro y algunos indicadores de alarma.
3. Señal de luces de giro derecho.
4. Odómetro, indicadores del nivel de combustible, indicador de temperatura del agua.
5. Señal de luces de giro izquierdo.
6. Indicador de alarma.

BRILLIANCE

Velocímetro



Atención

Tenga en cuenta el kilometraje y realice el mantenimiento de acuerdo con los requisitos de esta especificación.

El velocímetro representa la velocidad del vehículo en km/h.

Odómetro acumulativo

000368

El odómetro acumulativo representa el kilometraje acumulativo del vehículo en

seis dígitos. La unidad del kilometraje más pequeña es de 1 km.

Odómetro subtotal

368.3

El odómetro subtotal representa el kilometraje subtotal del vehículo en cuatro dígitos, puede volver a cero con la palanca de cambio.

Indicador de combustible



Cuando el puntero está en la posición "F" (todo negro), indica que el tanque está lleno de gasolina.

Cuando el puntero está en 1/8 de la escala y la luz de alarma de baja gasolina parpadea, eso alerta al conductor de que en este tiempo necesita recargar gasolina. Cuando el puntero está en la posición "E" (escala 0/8), la luz de alarma se ilumina.

Cuando el vehículo está en descenso o cuesta arriba por mucho tiempo, el puntero del indicador de combustible se cambia ligeramente hacia arriba o abajo. Es un fenómeno normal.

Indicador de temperatura del agua



Indica la temperatura del refrigerante del motor. Se muestra en 7 grados. Desde 3 a 5 grados, la temperatura del agua es aproximadamente de 80 °C a 105 °C, que es la temperatura normal de funcionamiento.

BRILLIANCE



Advertencia

La temperatura del agua de refrigeración debe mantenerse dentro del rango normal durante la conducción, dentro del rango del 3er al 5º grado.

Cuando el indicador de temperatura del agua excede del 5º grado (alcanza 6 grados), la temperatura del agua alcanza 105º y la luz de alarma de temperatura parpadea en un intervalo de 0,5 s. Necesita detenerse o ralentizar la velocidad para comprobar si el sistema de refrigeración necesita añadir agua tan pronto como sea posible o si necesita limpiar la superficie del radiador; cuando la indicación es superior a 6 grados (alcanza 7), la temperatura del agua alcanza o supera los 115º y la luz de alarma de temperatura está encendida. Debe parar el vehículo inmediatamente. Vea la sección de "reparación" para llevar a cabo la inspección y reparación.

Tacómetro



El tacómetro se muestra en r/min y representa la velocidad del motor. La escala mínima es 500r / min.

El reloj electrónico

12:05

Reloj electrónico utilizado para indicar la hora.

Manipulación: Pulsa el botón y luego enciende y entra en el modo de ajuste del reloj, el reloj recuerda mediante brillarse intermitente, pulsa a corto plazo el número será aumentado. Pulsa a largo plazo para alternar en el ajuste de minutos, y pulsa a corto plazo el número

será aumentado. Pulsa a largo plazo para alternar el estado del ajuste cuando termina la configuración;

2. Todos los tipos de luces indicadoras Luz indicadora de luz de carretera



Al utilizar las luces de carretera, este indicador se ilumina.

Luz de señal de giro a izquierda y derecha

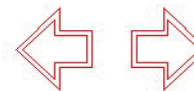

Cuando se gira a la izquierda, el indicador de señal de giro izquierdo de parpadea; Cuando se gira a la derecha, el indicador de señal de giro derecho de parpadea.

BRILLIANCE

Luz indicadora de alarma de emergencia



Quando se produce un caso de emergencia o el vehículo se conduce en estado anormal, debe usar este indicador. Todas las luces de giro y luces de giro laterales parpadean al mismo tiempo. Cuando se detenga en caso de emergencia, use la señal de alarma y encienda las luces de emergencia; todas las luces de giro y luces de giro laterales parpadean al mismo tiempo. Con el interruptor de encendido en la posición ON, conecte el interruptor de dirección; el indicador parpadea y la señal de giro parpadea.

Luz indicadora de presión de aceite



Quando el interruptor de encendido está conectado, este indicador se enciende inmediatamente y se apaga después de que el motor arranque. De lo contrario, indica que el nivel de aceite es bajo o hay falla en el sistema de lubricación. Debe apagar el motor inmediatamente para comprobar el nivel de aceite o rellenarlo de aceite. Si el fallo persiste, deberá llevar a cabo una inspección completa o ponerse en contacto con la empresa distribuidora y la estación de mantenimiento oficial.

Luz indicadora de carga



Quando el interruptor de encendido está conectado, este indicador se ilumina de inmediato; se apaga después de arrancar el motor. De lo contrario, significa que el sistema de carga de batería está fallando.

En primer lugar, compruebe si la correa del ventilador está rota o suelta; si está normal, a continuación compruebe los circuitos y póngase en contacto con la empresa distribuidora y la estación de mantenimiento oficial.

Luz indicadora de nivel de líquido de freno



En circunstancias normales, el indicador se enciende al arrancar el motor y luego se apaga. Cuando el nivel de líquido de freno está por debajo de un nivel determinado, este indicador queda encendido y debe rellenar el líquido de freno a su nivel adecuado.

BRILLIANCE



Advertencia

Cuando el interruptor de encendido está en la posición "START", el indicador está apagado, el motor está apagado pero esta luz no se apaga, o se conecta con anomalía durante la conducción, eso indica que el sistema de frenos tiene desperfectos. Debe acudir a la estación de servicio postventa inmediatamente. Si el indicador se conecta con anomalía durante la conducción, por favor conduzca el vehículo lejos de la pista y estacionelo al lado del camino para comprobar el sistema de frenos. En ese momento se puede requerir una distancia de estacionamiento más larga, una fuerza mayor de pedal y un recorrido del pedal más largo.

Si después de comprobar piensa que es seguro, conduzca el vehículo a baja velocidad y con cuidado hasta la estación de reparación.

Luz de advertencia de alta temperatura del agua



Cuando la temperatura del agua es superior a 105 °C, esta luz parpadea, indicando que la temperatura del agua es alta; es necesario comprobar si falta agua tan pronto como sea posible. Si supera los 110 °C, esta luz se iluminará y el vehículo debe ser estacionado al lado del camino para su revisión.

Luz indicadora del cinturón de seguridad



Cuando el interruptor de encendido está conectado, este indicador se ilumina de inmediato. Si se inserta la hebilla del cinturón en el encaje, la luz se apaga, indicando así que el cinturón de seguridad está abrochado.

Luz indicadora de fallo del módulo de control del motor



BRILLIANCE

Cuando el interruptor de encendido está en la posición "ON", la luz de señal de fallo se ilumina, indica que el circuito de diagnóstico de fallo es normal.

Cuando arranca el motor, se apaga la luz de señal. Si la luz no se apaga o se ilumina con anomalía durante la conducción, indica que el módulo de control del motor falla. Debe acudir a la estación de servicio de postventa más cercana inmediatamente, para su inspección y reparación.

Luz indicadora de luz antiniebla trasera



Cuando se usa la luz antiniebla trasera, esta luz indicadora está encendida.

Luz indicadora de bajo nivel de combustible



Cuando el interruptor de encendido está conectado y el nivel de combustible está por debajo de 10 L, la luz indicadora se ilumina.

Luz indicadora de EPS



Cuando el interruptor de encendido está conectado, la luz indicadora de EPS se enciende. Cuando el motor se pone en marcha, la luz se apaga; si la luz no se apaga o se mantiene iluminada en el proceso de conducción, indica que el sistema de EPS falla; necesita llevar a

cabo una inspección del circuito, o ponerse en contacto con la estación de mantenimiento oficial.

Luz indicadora de ABS



Cuando el interruptor de encendido está conectado, la luz indicadora de ABS se encenderá; se apagará después de que el motor arranque; es un fenómeno normal, indica que el sistema ABS está funcionando correctamente. Si la luz se mantiene iluminada después de arrancar el motor o en el proceso de conducción, eso indica que el sistema de ABS falla. Necesita llevar a cabo la inspección del circuito, o ponerse en contacto con el concesionario.

BRILLIANCE

Luz indicadora del airbag



Esa luz indicadora muestra el estado de funcionamiento del airbag cuando el interruptor de encendido está en la posición "ON"; mientras el interruptor de encendido está conectado, el vehículo empieza a realizar una autocomprobación, tras lo cual las luces se apagan automáticamente después de unos segundos. Si se mantienen iluminadas, indica que el airbag tiene una avería.

Luz indicadora de puerta



Esa luz indicadora se usa para mostrar el estado de cada puerta del vehículo; si cualquier puerta no está cerrada, las luces se encenderán, advirtiendo al conductor que alguna puerta no está cerrada; cuando la puerta está cerrada, la luz se apaga.

BRILLIANCE

3. Otros Interruptores

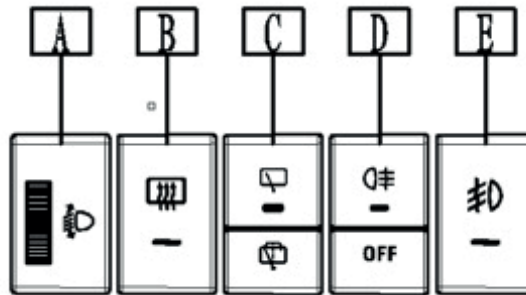

Explicación:

- A. Un interruptor de ajuste eléctrico de luz grande.
- B. Interruptor del descongelador trasero.
- C. Interruptor del limpiaparabrisas/aspersor trasero.
- D. Interruptor de luz antiniebla trasera.
- E. Interruptor de luz antiniebla delantera.

Entre ellos, los interruptores B, C, E son dispositivos opcionales.

BRILLIANCE

Interruptor de ajuste eléctrico de luz grande (A)



Regule el ángulo de irradiación de luz a través de la perilla de ajuste, para reducir los puntos ciegos de la visión del conductor y mejorar la seguridad durante el tráfico.

Interruptor del descongelador trasero (opcional) (B)

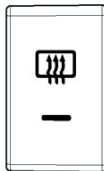

Pulse este botón para encender el descongelador trasero, a fin de quitar la escarcha de la ventana trasera con el calor.

Apague el descongelador una vez usado o de modo automático. Después de 20 minutos de descongelación se corta el suministro de energía. Si necesita continuar la descongelación, debe volver a pulsar el botón.

Interruptor del limpiaparabrisas trasero/aspersor trasero (C)



Pulse el botón superior, para encender el motor del limpiaparabrisas trasero. Púlselo otra vez para apagarlo; la plumilla del limpiaparabrisas vuelve a su lugar y se detiene.

Presione el botón de abajo para encender

el motor del lavador trasero y el limpiaparabrisas funcionará. Mientras que el limpiador arroja el líquido de limpieza, suelte el botón inmediatamente y dejará de rociar líquido de limpieza. La plumilla vuelve a su lugar y se detiene.



Tenga cuidado

Antes de iniciar el limpiaparabrisas trasero, debe quitar primero el hielo y los objetos duros pegados en el parabrisas trasero, para evitar quemar el motor del limpiaparabrisas cuando la plumilla sufre gran resistencia al raspar el cristal.

BRILLIANCE

Interruptor de las luces antiniebla traseras (D)

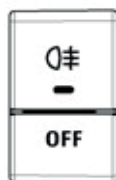

Cuando la luz grande delantera está en la posición II o las luces antiniebla delanteras funcionan, presione el botón del interruptor de la luz antiniebla trasera en la parte superior. Las luces antiniebla traseras se iluminarán. Pulse el interruptor OFF y las luces antiniebla traseras se apagarán.

 **Atención**

Las luces antiniebla traseras deben ser ejecutadas según los reglamentos locales pertinentes.

Interruptor de las luces antiniebla delanteras (E)



Pulse el interruptor de las luces antiniebla delanteras y estas se encienden. Si pulsa nuevamente el interruptor de las luces antiniebla delanteras, la luz indicadora se apagará.

Interruptor de flash de emergencia



Utilice este botón en caso de emergencia y bajo estado de conducción anormal. Todas las luces de giro y las luces de giro laterales parpadean.

Cuando se detiene el vehículo en caso de emergencia, en señal de advertencia encienda las luces de emergencia y todas las luces de señal de giro lateral estarán parpadeando al mismo tiempo.

Interruptor de control de aire acondicionado

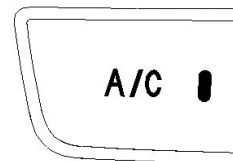

Abra el botón de control de volumen en el panel de control de climatización y a continuación pulse el conmutador A/C (copo de nieve). El sistema de aire acondicionado empieza a trabajar.

BRILLIANCE

Encendedor y cenicero



El cenicero es de tipo tirón exterior; el encendedor de cigarrillos y el cenicero están yuxtapuestos y expuestos.

El cenicero es de tipo tirón exterior; el encendedor de cigarrillos y el cenicero están yuxtapuestos y expuestos.

Tire suavemente la tapa para abrir el cenicero y empújelo después de dejar cenizas y colillas de cigarrillos.

Cuando utiliza el encendedor de cigarrillos, se pulsa el botón y automáticamente después de unos segundos podrá sacarlo para ser utilizado.

Atención

Las colillas de cigarrillos deben ser extinguidas antes de ser colocadas en el cenicero, a fin de evitar un incendio.

Se prohíbe poner colillas de cigarrillos en otros lugares o dejar otros materiales en el cenicero.

Interruptor de cubierta frontal

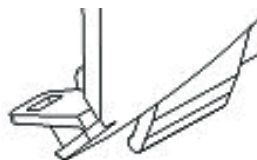

Tire la palanca de liberación de la cubierta frontal en la parte inferior izquierda del panel de instrumentos, para desbloquear la cubierta frontal. Luego meta la mano en la parte central de la cubierta frontal para levantar el gancho de seguridad, levante la cubierta frontal y retire la barra de soporte para apoyar la cubierta frontal. Deje la cubierta frontal, empújela hacia abajo con un poco de fuerza, pudiendo bloquear la tapa frontal.

Caja de herramientas

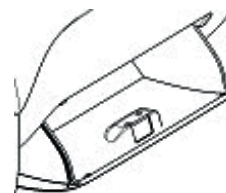

Levante la manija con un poco de fuerza para abrir la tapa de la caja de herramientas. Empuje suavemente la cubierta de la caja de herramientas para cerrarla.

Atención

Si está conduciendo, debe cerrar la tapa de la caja de herramientas, para evitar lesiones accidentales.

BRILLIANCE

Caja de herramientas



Levante la manija con un poco de fuerza, puede abrir la tapa de caja de herramientas. Empuje suavemente la cubierta de la caja de herramientas cuando se cierre la caja de herramientas.

⚠ Atención

En el proceso de conducción, debe cerrar la tapa de caja de herramientas, para evitar lesiones accidentales.

Extintor de incendios

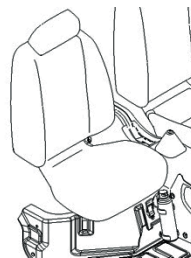

Se deben observar las instrucciones siguientes de uso si se quiere usar los extintores que están instalados en el lado izquierdo del copiloto y cerca de la posición del salpicadero adjunto:

1. Saca el extintor que se atasca en el lado izquierdo del copiloto.



2. Estrecha el extintor, apunta la tobera hacia las fuentes de ignición, presionando abajo la tobera a ametrallar las fuentes de ignición.

Después de usar el extintor, lo instala firmemente en la posición adecuada, y reemplaza por un nuevo extintor pronto.

⚠ Advertencia

Se ha de fijar el extintor firmemente en su lugar. De lo contrario, será lanzado en el caso de una parada urgente o colisión

⚠ Atención

- No se puede reutilizar el extintor. Después de usarlo, se debe reemplazar un nuevo extintor nuevo lo más rápido posible.
- Este vehículo usa el extintor que puede apagar el incendio del tipo A,B,C, cuando se reemplaza el extintor, se debe usar un producto definido por el representante. Si se usa el extintor no definido por la Empresa, se puede soltar por el fijo incorrecto.

BRILLIANCE

Radio

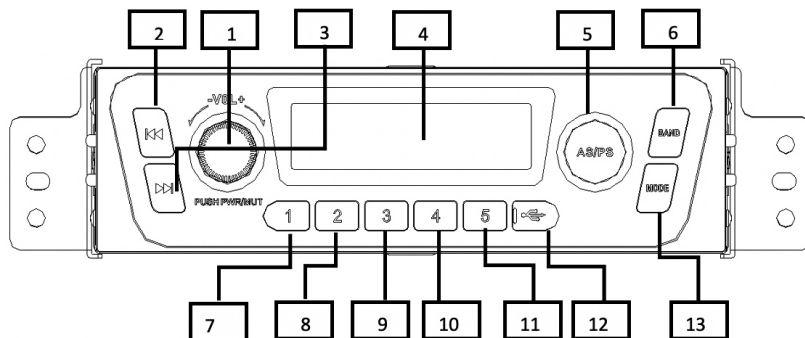

1. Interruptor.
2. Botón "-" de canal.
3. Botón "+" de canal.
4. Pantalla LCD.
5. Botón de búsqueda / consulta automática.
6. Botón de banda de AM/FM.
7. Botón 1.
8. Botón 2.
9. Botón 3.
10. Botón 4.
11. Botón 5.
12. Puerto USB.
13. Botón cambio de modo.

BRILLIANCE

El uso de la radio en el proceso de conducir.

El tráfico de hoy exige que el conductor y los peatones siempre mantengan mucha atención. La radio de los vehículos modernos dispone de una configuración de amplia variedad y alto estándar, ofreciendo muchas opciones de entretenimiento, información y otros.

Las funciones se pueden usar solo cuando el camino y el contexto lo permiten.

El ajuste del volumen asegura su óptima regulación.



1. Interruptor

Teclear el interruptor para encender la máquina. Tecleo corto para imponer silencio. Tecleo largo de 3 segundos para apagar la máquina. Tecleo largo de 5 segundos para restablecer el sistema.

Rotar el botón hacia la derecha para aumentar el volumen de voz y hacia la izquierda para disminuirlo.

Rotar alrededor de la configuración de tiempo para ajustarlo.

Rotar alrededor la configuración de banda global para ajustar el área de banda.

2. Botón “-” de canal

Tecleo corto para buscar automáticamente la frecuencia “+”. Tecleo largo para ajustar suavemente la frecuencia “+” manualmente.

3. Botón “+” de canal

Tecleo corto para buscar automáticamente la frecuencia “-”. Tecleo largo para ajustar suavemente la frecuencia “-” manualmente.

4. Pantalla LCD

La pantalla LCD muestra condiciones como frecuencia, tiempo, etc.

5. Botón de búsqueda / consulta automática

Tecleo largo para buscar automáticamente los canales y guardarlos en

CH1-CH5. Tecleo corto para consultar los canales guardados.

6. Botón de banda de AM/FM

Tecleo largo para entrar en configuración de banda global. Tecleo corto para cambiar la banda a FM: FM1-FM2-FM3 o AM: AM1-AM2.

7. Botón 1

Tecleo corto para proyectar el canal guardado. Tecleo largo para guardar el canal presente en CH1.

8. Botón 2

Tecleo corto para proyectar el canal guardado. Tecleo largo para guardar el canal presente en CH2.

9. Botón 3

Tecleo corto para proyectar el canal guardado. Tecleo largo para guardar el canal presente en CH3.

10. Botón 4

Tecleo corto para proyectar el canal guardado. Tecleo largo para guardar el canal presente en CH4.

BRILLIANCE

11. Botón 5

Tecleo corto para proyectar el canal guardado. Tecleo largo para guardar el canal presente en CH5.

12. Puerto USB

Dispositivo externo de almacenamiento de mini USB.

13. Botón de cambio de modo

Tecleo largo para mostrar el tiempo. En el modo de tiempo, tecleo largo para entrar en la configuración. Tecleo corto para volver a la condición anterior. Fuera del modo de tiempo, tecleo corto para cambiar los modos de trabajo circularmente: FM -> AM -> USB (si hay).

BRILLIANCE

7. Sistema de refrigeración y calefacción

El sistema de refrigeración y calefacción se encarga de la calefacción, refrigeración, descongelación y ventilación.

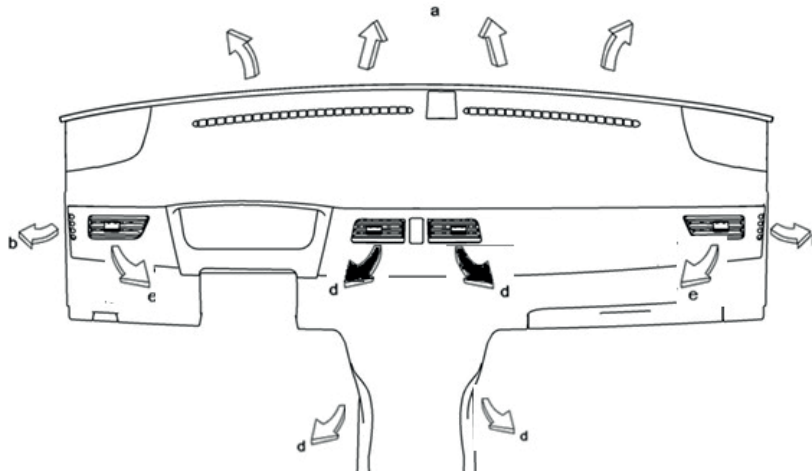

- a. Rejilla de ventilación de descongelación del parabrisas.
- b. Rejilla lateral de ventilación de descongelación.
- c. Rejilla central de ventilación.
- d. Desagüe del suelo.
- e. Rejilla lateral de ventilación.

BRILLIANCE

Panel de control del aire acondicionado

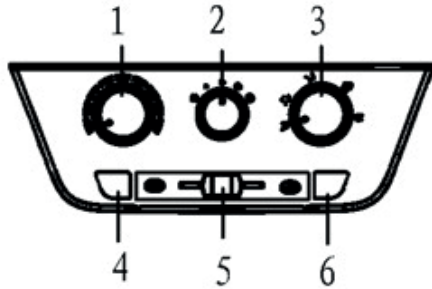

1. Perilla de ajuste de calefacción

Botón para elegir el viento caliente (rojo) o frío (azul).

2. Perilla de ajuste de la velocidad del viento

Controla la velocidad del ventilador y el volumen del viento.

3. Perilla de ajuste del modo de ventilación

Este botón controla modos de ventilación 1-5.

1) El viento caliente o frío se envía desde

la rejilla central y la rejilla lateral.

2) El viento caliente o frío se envía desde la rejilla central y la rejilla lateral.

3) El viento caliente o frío se envía desde el desagüe del suelo.

4) Se usa para descongelar el cristal y al mismo tiempo el viento caliente se envía desde el desagüe del suelo.

Panel de control del aire acondicionado

5) Descongelación

El viento caliente se envía desde la rejilla de ventilación de descongelación del parabrisas y la rejilla lateral para descongelar el cristal.

4. Interruptor A/C

Interruptor de la circulación externa/interna (por defecto externa). Posición de reserva para el interruptor.

5. El sistema de viento frío de aire acondicionado

El sistema de viento frío se trata de aire acondicionado de "evaporador único". El viento sale de la rejilla del panel. El interruptor A/C se halla en el panel y la perilla de velocidad en el panel de temperatura controla el volumen del viento.

6. La manipulación del sistema

Al poner en marcha, se debe ajustar la perilla 1 de temperatura en el panel a la posición de viento frío primero y pulsar el interruptor A/C. Se debe encender la perilla de velocidad y el interruptor 7 del evaporador. Entonces es normal que la velocidad del motor aumente un poco. Después de poner en marcha, se puede elegir la temperatura, el modo de salida y el volumen del viento según necesidad.



Advertencia

Cuando el aire del vehículo está en la circulación interna de largo plazo, el aire interno puede estar demasiado contaminado y la concentración de oxígeno ser demasiado baja. Se debe abrir la ventana para el intercambio de aire fresco.

BRILLIANCE

Cuando el vehículo se halla bajo el sol con temperatura alta y ventana cerrada, la temperatura interna será alta. Es recomendado ajustar la perilla de velocidad al máximo para bajar la temperatura.

Para quitar la humedad, elija el circular externo, cierre el ventilador, encienda el interruptor A/C, ajuste la perilla al área de viento caliente y ajuste la perilla de velocidad según necesidad.

8. El sistema de aire acondicionado

Sistema de climatización es el sistema de refrigeración de acondicionado del evaporador doble, el aire frío sale respectivamente de la salida de aire del salpicadero y de la salida de aire de evaporador de arriba. El interruptor A/C está arriba del salpicadero. Hay dos interruptores de viento: la perilla de ajuste de la velocidad del viento del panel del control de Frío/Caliente controla el delantero viento de salida; El interruptor del viento 7 del evaporador de arriba controla el viento de salida de arriba.

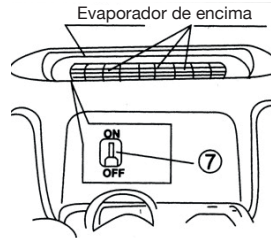

Advertencia

El vehículo utiliza el refrigerante de HFC-134a y el aceite lubricante especial R134a. El uso incorrecto de aceite lubricante refrigerante y el del compresor puede dañar el sistema de aire acondicionado. No se permite mezclar dos tipos de refrigerantes. Al poner en marcha el sistema de viento frío, si lo utiliza a largo plazo, se debe encender la perilla de velocidad y el interruptor del evaporador al mismo tiempo. Si no, se dañará el sistema.

9. Otros aparatos de control

1) Palanca de freno de mano

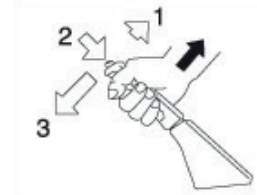

Tira la palanca de freno para frenar las ruedas traseras; al mismo tiempo, la luz indicadora del panel se enciende. Presione el botón de la palanca del freno con el dedo pulgar, suelte la palanca de freno para soltar las ruedas traseras y al mismo tiempo apagar la luz.



Advertencia

Antes de sacar el vehículo del estacionamiento, hay que frenar. Cuando lo usa, colocar el embrague en la posición baja o inversa. Cuando el vehículo está frenado, no lo haga avanzar. Si no, se dañará el sistema de frenos. Si el sistema no puede frenar o soltar completamente, se debe examinar el vehículo o ir al concesionario más cercano para repararlo.

BRILLIANCE

2) Tres pedales



- ① pedal de embrague
- ② pedal de freno
- ③ pedal de acelerador



Cuidado

Si no necesario, no pise el pedal de embrague y así evitará dañarlo.
No pise el pedal fuerte.

3) Palanca de cambio

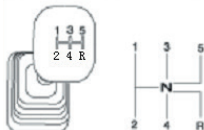

1. Engranaje 1: tire a la izquierda suavemente y empuje adelante.

- 2. Engranaje 2: tire a la izquierda suavemente y empuje atrás.
- 3. Engranaje 3: empuje adelante en el medio.
- 4. Engranaje 4: tire atrás en el medio.
- 5. Engranaje 5: tire a la derecha suavemente y empuje adelante.
- 6. engranaje inverso (reversa): tire a la derecha suavemente y empuje atrás.

4) Relleno de combustible

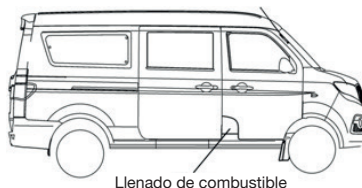

La boca del depósito de combustible está ubicada entre las puertas delanteras y traseras del lado derecho del vehículo. La manija de apertura del depósito de combustible se encuentra debajo de la parte frontal del asiento del conductor, tire con un poco de esfuerzo la palanca hacia arriba para abrir la cubierta del depósito. Cuando el reabastecimiento de combusti-

ble se ha completado, primero apriete el tapón de llenado en sentido horario, y luego cierre la cubierta, con un poco de esfuerzo hasta que la cubierta se cierre automáticamente.

Cuando termine de apretar el tapón de depósito, se puede oír el sonido; si no se escucha, eso indica que el tapón de depósito no se ha apretado.

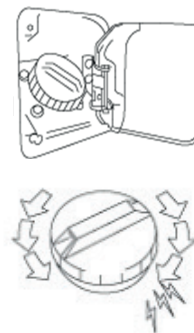

Advertencia

Al cargar se debe abrir despacio el tapón, para evitar que la presión sea demasiado alta en el tanque y que el aceite brote. Se prohíbe encender el motor sin apretar el tapón.

BRILLIANCE

5) Visera

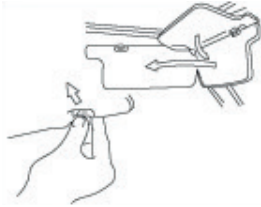

La visera puede girar alrededor del eje y parar en cualquier posición. Al ajustarla, colocar la mano cerca del final de la montura.

La visera al lado del copiloto dispone de un espejo.

6) Luces interiores

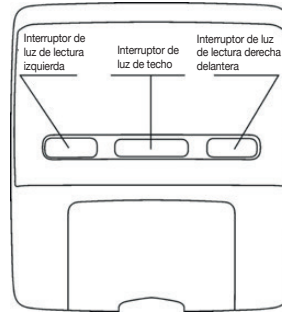

Las luces interiores disponen de tres interruptores

Pulsar el interruptor derecho / izquierdo para encender o apagar la luz.

La luz frontal dispone de tres posiciones.

“OFF” apagar (en el extremo izquierdo)

“DOOR” (en el medio) se conecta a la puerta del vehículo. Cuando el botón se halla en esta posición, la luz no se apaga si no están cerradas todas las puertas.

“ON” encender (en el extremo derecho).

Cuando el botón se halla en esta posición, la luz interior enciende.

7) Espejo retrovisor interior

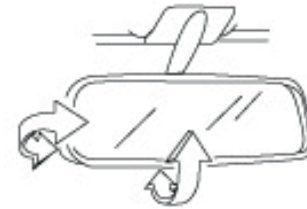

El soporte del espejo retrovisor interior se halla encima del centro de la viga del techo y el espejo se halla en el soporte.

El espejo retrovisor interior se puede girar alrededor del eje y parar en cualquier posición.

BRILLIANCE

8) Espejo retrovisor exterior



El espejo retrovisor exterior es mecánico. Ajustelo según su necesidad, para que vea las cosas y vehículos detrás.



Advertencia

Debido al espejo convexo, las cosas y vehículos que se ven en el espejo están más cerca y son más grandes que en la realidad. Preste atención.

9) Tirador de seguridad



Los tiradores de seguridad están arriba del asiento cerca de la ventana (excepto el del conductor)



Advertencia

Aconsejamos que el pasajero tome el tirador de seguridad cuando el movimiento lo haga necesario. No cuelgue ninguna cosa arriba del tirador de seguridad y así evitará tapan la vista del conductor y causar daños inesperados.

10. Herramientas

(1) llave de la rueda



(2) destornillador



(3) gato



(4) palanca del gato



Se ven las herramientas del vehículo en las fotos. Están en el paquete de herramientas, excepto el gato y la palanca del gato. La posición de estos dos se ve en capítulo VII "explicación de uso del gato".

BRILLIANCE

11. Compartimento del motor

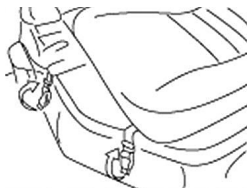

Abrir el compartimento del motor:

- 1) ajuste el respaldo a una posición conveniente y ajuste el cojín al final.
- 2) Suelte los dos ganchos delante del cojín.
- 3) tire la palanca para subvertir el asiento suavemente.
- 4) el procedimiento para cerrar es de orden contrario.



Advertencia

En el proceso de abrir o cerrar, hay que levantar o dejar el asiento suavemente para evitar dañar el cuerpo.

Después de cerrar el compartimento del motor, hay que confirmar que el cojín quede con candado antes de encender el vehículo y ajustar el asiento a una posición conveniente.

BRILLIANCE

IV. El uso del vehículo

1. Alarma de gas de escape	50
2. Encender el motor	50
3. Uso de los cambios	51
4. Frenar	52
5. Rodaje	53
6. Precaución de conducción de velocidad alta	53
7. Conducción en pendiente (autopista en zona montañosa)	53
8. Conducir en camino resbaladizo	54
9. Uso de cadenas de ruedas	54
10. Conducir económicamente	55
11. Carga del vehículo	55

BRILLIANCE

1. Alarma de gas de escape



Advertencia

Los gases de escape contienen monóxido de carbono (CO), un gas nocivo, inodoro e incoloro. Dado que el gas CO es difícil de detectar, se debe evitar respirarlo. Por lo tanto, hay que tomar las siguientes medidas para evitar que el CO entre en el vehículo:

No se permite el funcionamiento del motor a largo plazo en garajes o en otras áreas cerradas.

Incluso en la zona abierta, no se permite el funcionamiento del motor a largo plazo en el aparcamiento. Si hace falta estar en el vehículo inmóvil con el motor funcionando, la palanca de aire debe ser colocado en la posición de aire fresco.

El sistema de ventilación del vehículo debe mantenerse libre de suciedad en la entrada de climatización.

El tubo de escape debe mantenerse libre de nieve y otros residuos que estén bloqueando, para ayudar a reducir la acumulación de gas en el vehículo.



Advertencia

Se debe examinar el sistema de escape regularmente. Si hay daño o fuga, se debe reparar inmediatamente.

2. Encender el motor

Antes de encender

- 1) Asegurarse de que el freno está bloqueado.
- 2) La palanca de transmisión debe estar en posición "neutro".



Advertencia

Antes de echar a andar el motor, tire la palanca de freno y asegúrese de que la transmisión esté en la posición "neutro".

Poner en marcha

Gire la llave a la posición de encendido "ST". Se conecta hasta que el motor funcione automáticamente.



Advertencia

Al poner el motor en marcha, se debe soltar la llave inmediatamente para cesar el encendido del motor.

Cuando hay fallo en el sistema, debe parar de encender el motor.

Encender el motor no supera los 10 segundos. Si falla, vuelva a encenderlo 15 segundos después.

Evite carros y remolques largos; debe usar una batería auxiliar para proteger el convertidor catalítico.

Al poner en marcha, no pise el pedal de acelerador. Si falla, vuelva a encender mediante el siguiente procedimiento:

Presione el pedal del acelerador hasta 1/3 del recorrido e inicie otra vez. Si todavía no inicia, pise completamente el pedal del acelerador de nuevo para reiniciar. Sin embargo, este método puede causar un exceso de combustible en el motor, impidiéndole partir. Si sucede este caso, se debe limpiar el combustible excesivo en el motor.

BRILLIANCE

Iniciar



Advertencia

En todo momento, durante la marcha, debe usar el cinturón de seguridad, incluso si cuenta con airbags.

No conduzca el vehículo después de consumir alcohol o narcóticos. Esto afecta seriamente la seguridad en la conducción, pudiendo causar daño a sí mismo o a otros.

Evite la conducción de un vehículo bajo fatiga, enfermedad o estrés emocional demasiado grande.

Al inicio, pise el pedal del embrague, cambie la transmisión a 1ª, quite el freno de mano, suelte lentamente el pedal del embrague, mientras aprieta gradualmente el pedal del acelerador; es en ese momento donde puede oír cambiar el sonido del motor.



Cuidado

El sistema ECU dispone protección de falla y si diagnostica fallos graves cambiará automáticamente al modo de protección de fallos. Si está en este modo, debe ir inmediatamente a la estación de servicio postventa más cercana para su inspección.

Después de que el usuario compre el vehículo, si se encuentra o se sospecha que en él hay una falla, se debe ir inmediatamente a la estación de servicio postventa más cercana, para su inspección.

3. Uso de los cambios

Todas las marchas hacia adelante utilizan sincronizador, para asegurar un cambio suave y fácil. Antes del cambio se debe pisar el pedal del embrague a fondo.



Advertencia

Antes de bajar o subir una pendiente larga, se debe bajar la velocidad y cambiar la transmisión a una más baja. Use el sistema de freno. Si no, el sistema se quema por el calor. Cuando se conduce en camino liso, se debe bajar la velocidad antes de cambiar la transmisión. Cambios excesivos o repentinos pueden causar el patinaje del embrague y la pérdida de control.

Antes de usar reversa, debe parar y cambiar a esta transmisión.



Cuidado

Para evitar dañar el embrague, no relaje el pie en el pedal, solo apóyelo cuando cambie de marcha.

Cuando inicia o cambia de marcha, no deje en neutro la transmisión, porque se corta el tiempo de uso, afectando su funcionamiento.

BRILLIANCE

4. Freno

La distancia de freno del vehículo se prolonga con el aumento de velocidad. Cuando frene, se debe asegurar la suficiente distancia de frenado para disminuir la velocidad.

Al pisar el pedal, las ruedas frontales y traseras deben funcionar al mismo tiempo. Si se produce un ruido puntiagudo, es un fenómeno normal causado por el clima, como la humedad, el frío o la nieve.



Advertencia

Si al frenar el vehículo se produce un ruido agudo frecuentemente, vaya a la estación de servicio postventa para inspección.

No frene constantemente a largo plazo o apoyando el pie en el pedal de freno durante la conducción, pues esto causa pérdidas o daños pertinentes.

Si el agua entra en los frenos, perderá capacidad o se reducirá su eficacia. Por lo tanto, cuando el vehículo conduce a través de agua o se limpia, se debe conducir en velocidad baja y pisar el pedal suavemente para secarlo hasta restablecer la función.

Debe limpiar los frenos para evitar un desgaste excesivo después de pasar por caminos con arena, tierra, etc.



Alerta

Sin el sistema de vacío de refuerzo hace falta una fuerza de frenado mayor para detenerlo y su distancia de frenado puede ser más larga.

El vehículo dispone de un sistema de vacío, que ayuda a un frenado más tranquilo. Al frenar el vehículo, no pise el pedal constantemente. Cuando el sistema de vacío pierde capacidad, la energía guardada disminuye gradualmente la función del pedal de freno.

BRILLIANCE

5. Rodaje



Cuidado

Para poner en plenitud el rendimiento del vehículo y prolongar su vida útil, debe operarlo con cuidado en el período de rodaje. Durante el primer intervalo de 1.000 kilómetros, la operación del vehículo debe cumplir con las siguientes instrucciones:

Después de encender el motor, no lo mueva a alta velocidad; debe calentar el vehículo lentamente.

No conduzca a una velocidad fija. Cambiar la velocidad causará un mejor rodaje.

Debe iniciar lentamente su marcha y se prohíbe aumentar la velocidad repentinamente.

Evite frenar bruscamente, mientras sea posible, los primeros 320 kilómetros.

No conduzca a alta velocidad con cambios bajos.

Conduzca con velocidad conveniente.

No remolque en los primeros 1.000 kilómetros de asentamiento.

Evite conducir en caminos duros, como barro, arena y pendiente.

La siguiente tabla es la mejor velocidad en rodaje de asentamiento.

Kilómetro		1.000 Km
Velocidad (Km/h)	I	20
	II	30
	III	50
	IV	70
	V	90

6. Precaución de conducción a velocidad alta

Si la velocidad es más alta, la distancia de frenado será más larga; por lo tanto, al frenar el vehículo debe controlar el pedal según velocidad y distancia.

En días de lluvia no solo la visibilidad es baja, sino que también la adherencia de las ruedas al piso disminuye, pudiendo causar el fenómeno

de "flotar", que resulta en el giro y pérdida de control de frenado. Por eso, en la lluvia o caminos mojados, debe conducir a baja

velocidad.

Cuando conduce a alta velocidad a través de la montaña, adelantando a vehículos grandes o antes de entrar a un túnel, considere los cambios provocados por el viento. Por lo tanto, debe disminuir la velocidad para evitar accidentes.

7. Conducción en pendiente (autopista en zona montañosa)

Al subir una pendiente, cambie a la posición más baja según el talud y la velocidad del motor, para evitar sobrecarga o daño. En la conducción en pendiente debe prestar atención a:

1) Si sube la pendiente, debe cambiar a la posición más baja para aumentar el par motor. El cambio debe ser rápido para evitar apagar el motor.

2) Al bajar la pendiente, debe estar en posición baja y frenar el vehículo mediante el motor. Nunca deje la velocidad de motor demasiado alta.

BRILLIANCE

Alarma

Cuando el vehículo baja pendientes inclinadas o largas, no pise el pedal de freno constantemente o demasiado, ya que causará excesivo calor en los frenos y perderá eficacia. No se permite conducir con posición vacía.

8. Conducir en camino resbaladizo

Cuando se conduce en lluvia o camino húmedo o cubierto de nieve, la adherencia de las ruedas al suelo disminuye. Por lo tanto, conducir con velocidad alta es peligroso. En este caso, debe prestar atención a estas 2 señales:

- 1) No utilice neumáticos muy desgastados. Cuando hay que utilizarlos, debe conducir con baja velocidad. Trate de no usar el freno y reducir la velocidad de avance.
- 2) Conduzca con velocidad baja y evite acelerar, girar o frenar repentinamente.

Alarma

No se permite conducir con velocidad alta en camino resbaladizo.

9. El uso de cadenas de ruedas

El uso inconveniente de cadenas de ruedas no solo baja la vida útil, sino también puede causar accidentes graves. Por lo tanto, debe obedecer las siguientes demandas:

- 1) Instale o quite las cadenas en sitios seguros.
- 2) Instale según la guía en el folleto.
- 3) Si el vehículo dispone de decoración en las ruedas de acero, la cadena la dañará. Por lo tanto, quítela antes de instalarla.

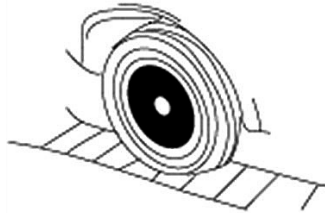

- 4) La cadena se debe montar en el neumático con anchura simétrica. Debe hacer una inspección empujando el vehículo cuando se necesite. Si solo se montan cadenas en dos neumáticos, se deben instalar en los neumáticos posteriores.
- 5) Después de montar la cadena en el neumático, el gancho se debe conectar al lado interior y exterior de este

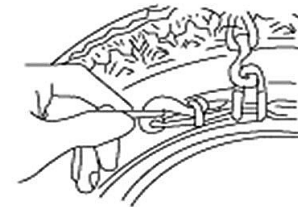

BRILLIANCE

- 6) Después de instalar la cadena, pasado un tiempo, debe inspeccionarla.
- 7) Examine el desgaste y daño de la cadena regularmente.
- 8) La cadena solo se usa en un camino cubierto de nieve. Al usarla, debe conducir a velocidad baja; por favor, no gire ni frene repentinamente.

10. Conducir económicamente

Las siguientes explicaciones le ayudan a conducir económicamente:

- 1) Evite demasiado ralentí del vehículo. Si hay que esperar un momento, puede parar el motor, frenar y reanudar después. Cuando inicia la máquina fría, se permite mantener el ralentí del motor hasta que la aguja de temperatura indique la posición "C".
- 2) Evite avanzar rápidamente, ya que produce un gasto innecesario de combustible y acorta la vida útil del motor. Avance lentamente.

- 3) Evite aparcamiento innecesario, mantenga una velocidad fija y baja. Acelerar después de disminuir la velocidad gastará más combustible.
- 4) Mantenga una velocidad fija según la situación del camino y la velocidad permitida.
- 5) Mantenga la limpieza del filtro del aire; si el filtro está sucio, disminuye la entrada de aire. La proporción de gas y aire causa una quema incompleta, que derrocha combustible.
- 6) Mantenga una carga mínima posible; a más carga, más gasto. Quite cosas innecesarias para mantener el peso ligero de conducción.
- 7) Mantenga la presión de las ruedas normal. La presión demasiado baja aumenta la resistencia y malgasta el combustible. La marca de la presión de aire está en la columna al lado del asiento de conductor.

11. Carga del vehículo

Se estipula la carga del vehículo al diseño. La carga se explica por el peso y la carga de tornillo se ve en la tabla del segundo capítulo. Según la carga del vehículo se decide el peso real y la carga de tornillo para asegurar dentro de la carga estipulada.



Advertencia

No sobrecargue el vehículo. Al cargarlo, distribuya la carga a ejes frontal y trasero. No sobrecargue el tornillo. Se debe distribuir y fijar las cargas convenientemente para evitar que el movimiento de repente cause daño a la gente o los vehículos. Ponga los artículos más pesados abajo, y están más cerca de la parte delantera de la zona de carga, no acumula demasiado alto los artículos hasta que supere el respaldo del asiento.

BRILLIANCE

V. Mantenimiento e inspecciones del vehículo

1. Mantenimiento regular y precauciones de seguridad.....	57
2. Mantenimiento diario.....	58
3. Mantenimiento regular.....	58
1) Período de mantenimiento regular e indicaciones.....	58
2) Contenido del mantenimiento regular.....	59

BRILLIANCE

El mantenimiento del vehículo debe haber sido previsto. Se debe fortalecer la inspección y el ajuste, la resolución de problemas y la eliminación de peligros. Se debe garantizar que el vehículo funciona en buena y segura situación.

Hay dos tipos de mantenimientos: diario y regular. El último se divide en tres niveles: el nivel 1, el nivel 2 y el nivel 3.

1. Mantenimiento regular y precauciones.

Hay que prestar mucha atención al realizar la inspección y el mantenimiento del vehículo, para evitar cualquier accidente. Por favor, preste atención a lo siguiente:

- 1) No arranque el motor en el garaje y lugares prohibidos.
- 2) Cuando es necesario arrancar el motor para el mantenimiento, se debe tirar el freno de mano y colocar en punto muerto.
- 3) Después de arrancar y ejecutar el motor, no toque el cable de encendido y otros componentes de dicho sistema.

4) Cuando el motor está en marcha, asegúrese de que las manos, la ropa, las herramientas y otros objetos sean inaccesibles al ventilador y correas que está en su marcha.

5) No toque los componentes de escape de calor, tales como: el colector de escape de aire motor, tubo de alta presión del aire acondicionado, el silenciador, etc., para evitar quemaduras.

6) Está prohibido fumar cerca de la zona de la gasolina o la batería, para evitar los incendios.

7) No se permite entrar en la parte inferior de la cabina del vehículo al estar utilizando el gato de elevación.

8) No acerque a los lados de batería de corriente positivo ni de negativo para evitar accidentes de cortocircuito innecesarios.

9) Mantenga la bencina, el aceite, el refrigerante y otros líquidos alejados de los niños y de otros animales. Póngalos en lugares correctos. No los coloque en el

suelo ni en las alcantarillas.

10) Asegúrese de que el agua no entre en el interior de la unidad de control cuando haga limpieza y mantenimiento del vehículo.

11) El sistema EFI utiliza un suministro de combustible de alta presión. Aunque el motor no está en marcha, el aceite se mantiene la bencina de alta presión. Así, debe reemplazar del filtro extraíble y el combustible se debe estar en un lugar bien ventilado, todo el proceso se debe llevar a cabo por un profesional.

12) Dado que ha sido ajustado el tornillo de seguridad del acelerador de inyección de combustible del sistema EFI en el momento de la producción, no se puede cambiar su posición por los usuarios.

13) La temperatura de la unidad de control electrónico no debe superar los 80 °C cuando se realiza la simulación térmica de fallos, así como en otros trabajos que puedan causar que la temperatura suba.

BRILLIANCE

- 14) Debe desmontar el ECU y el motor antes de aplicar soldadura en el vehículo.
- 15) No instale los dispositivos que puedan causar interferencias de radio alrededor del ECU.
- 16) No desmonte la unidad de control electrónico, el sensor u otros componentes sensibles cuando la llave de encendido está ON, sea que el motor está en marcha o no.
- 17) No desmonte el cable de encendido de alta presión cuando haga la prueba de corta de cilindro. Asegúrese de que el tiempo para desmontar el enchufe del inyector Split sea lo más corto posible, para evitar que el combustible entre en el dispositivo catalítico de tres componentes, encendiéndose y dañando el catalizador.
- 18) Si se corta la electricidad del ECU por causa de cambiar el cuerpo del acelerador, la ECU, la falla de energía de batería u otras, cuando se arranque el motor de nuevo, hay que esperar 20 segundos al poner la llave de encendido ON.
- 19) Asegúrese de que la bencina no se ponga en mal estado dañando la boca de la bomba de aceite.



Advertencia

No deje el vehículo en reposo más de 3 meses seguidos cuando haya combustible en el tanque.

2. Mantenimiento diario

El mantenimiento diario es un trabajo imprescindible para un conductor, el cual incluye tres tareas principales de inspección: la inspección de la sujeción de los organismos de seguridad y la conexión de los componentes antes de la marcha, durante la marcha y después del recorrido del vehículo; cuatro partes de limpieza: el aceite, aire, filtro de combustible y la batería; Evitar la fuga de agua, petróleo, gas y electricidad; Mantener el vehículo limpio y ordenado. En este caso, el contenido básico es la limpieza, el suministro y la inspección de la seguridad. Lea la siguiente instrucción de inspección. Adopte las soluciones adecuadas una vez que surja algún problema.



Advertencia

La reparación en talleres no autorizados y/o el uso de piezas y repuestos no genuinos, pueden comprometer gravemente la estructura del vehículo y por lo tanto su seguridad, y serán también causales para caducar inmediatamente la garantía del vehículo.

3. Mantenimiento regular

1) Período de mantenimiento regular y la indicación

El mantenimiento regular de su vehículo debe ser realizado en los Servicios Técnicos Autorizados Brilliance, de acuerdo al kilometraje o meses transcurridos (lo que ocurra primero) indicado en la tabla de mantenimiento ubicada en el Pasaporte de Servicio y Garantía.

BRILLIANCE

2) Contenido del mantenimiento regular

(1) Indicadores y luces indicadoras

Conecte la llave de encendido ON, compruebe si las luces indicadoras estén encendidas y que el indicador de combustible funcione correctamente. Después de arrancar el motor, compruebe que las luces indicadoras y el indicador de temperatura funcionen correctamente. Después de conducir, compruebe que el indicador del odómetro funcione correctamente.

(2) Luces

Conecte las llaves, compruebe si las luces se enciendan; oprima el pedal de freno para comprobar si las luces de freno se encienden; coloque la transmisión en la posición MARCHA ATRÁS para comprobar si la luz correspondiente funciona correctamente; tire la palanca del freno de mano para comprobar si la luz correspondiente funciona correctamente.

(3) Bocina, intermitente, limpiaparabrisas y lavaparabrisas

Compruebe si la bocina, el intermitente, el limpiaparabrisas y el lavaparabrisas funcionen correctamente.

(4) Llave de bloqueo

Compruebe si la llave de bloqueo funciona bien.

(5) Espejo retrovisor (interior y exterior)

Compruebe si dispone de buena visión en la posición de conductor y ajustar.

(6) Licencia

Compruebe si la licencia está sucia, dañada, o floja, así como la claridad de escritura.

(7) Suspensión

Conduzca el vehículo hasta una superficie más nivelada y verifique si la inclinación se debe reparar o cambiar.

(8) Color del aire de escape

Se requiere reparación cuando el color del escape se presente demasiado blanco u oscuro, excepto cuando está en un clima frío, el cual es condensación.

(9) Correa de transmisión

Para hacer esta inspección, se debe utilizar el gato (siga las instrucciones en la sesión VII). Eleve el vehículo y sujételo. Si no puede mantenerlo sujetado correctamente, contáctese con la estación de servicio oficial.



Advertencia

Quando está en marcha el motor, deje manos, pelo, ropa, instrumentos u otros lejos de la correa, por si el ventilador se pone en marcha sin aviso.

BRILLIANCE

Correa del motor



Cuando la correa del motor está demasiado floja, afecta la presión de electricidad y ello causa que la correa esté demasiado caliente y con más desgaste. Cuando realice la inspección, presione la correa con la presión adecuada; debe aparecer una depresión de 6-8 mm.

Ajuste de la correa y el cambio

- 1) Apagar el motor;
- 2) Aflojar el tornillo de sujeción del motor;
- 3) Al apretar la correa, pulsar el motor hacia fuera y apretar los tornillos hasta que la tensión de la correa sea correcta.
- 4) Cuando cambie la correa, afloje los tornillos, pulse el motor hacia dentro, retire la correa y cámbiela. Ajuste con el mismo método de 3).

Correa del compresor

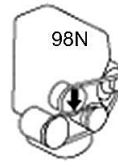

Cuando realice la inspección, presione la correa con la presión adecuada; debe aparecer una depresión de 8-11 mm y no tener daño. Si esta correa requiere un cambio o ajuste, debe contactar inmediatamente al servicio postventa.

(10) Aceite lubricante y filtro de aceite del motor



Elija el tipo adecuado de aceite lubricante del motor, de acuerdo con la temperatura. Por ejemplo: SF, SG, SH o SJ. Elija el aceite adecuado siguiendo la indicación en la tabla.

Verificación de la superficie del aceite

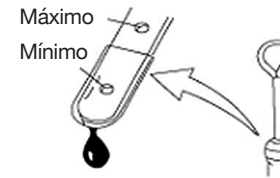

Es importante el volumen correcto del aceite para la lubricación del motor. Conduzca el vehículo hasta una superficie más nivelada. Verifique la superficie del aceite antes de arrancar el vehículo o 5 minutos después de parar el motor. Retire la varilla, límpiela con un paño y vuelva a ponerla en el motor. Saque la varilla; la huella del aceite debe estar entre las líneas de escala. Si está cerca del mínimo, hay que añadir aceite hasta el máximo.

BRILLIANCE

Añadir aceite del motor

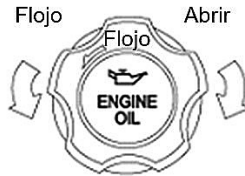

Retire la tapa del aceite y añada aceite hasta el máximo de la varilla (Nota: no superar al máximo). No está bien añadir demasiado o muy poco. Después de añadir aceite, coloque la tapa y arranque el motor; déjelo funcionar 1 min, párelo 5 min y verifique la varilla.

Cambio del aceite



Al parar el motor, saque aceite cuando esté caliente. Sigue las instrucciones:

- 1) Saque el tapón;
- 2) Ponga un plato debajo del tapón de escape de aceite;
- 3) Saque el aceite utilizando la llave para abrir el tapón;
- 4) Vuelva a poner el tapón y el sello, apriete con fuerza adecuada. Vuelva a añadir aceite.
- 5) Fuerza para apretar el tapón de escape aceite: 20~25N.m.

Aviso

Antes de aflojar el tapón de aceite, toque el tapón. Quítelo cuando no esté caliente. En el caso contrario, el aceite puede quemar su mano.

Aviso

El aceite de motor es un producto químico que puede causar daño a los niños y animales. Colóquelo en lugares alejados de estos para evitar peligros.
El contacto con el aceite durante mucho tiempo causará mayor daño al ser humano.

Aviso

Limpie bien utilizando jabón neutro después de usarlo.
Cuando cambia el aceite, cubra la piel, por ejemplo, usando ropa y artículos de protección.
El aceite usado causará mayor daño al ser humano y los animales. No se debe tirar a cualquier lugar sino reciclarlo.

Cambio del filtro de aceite

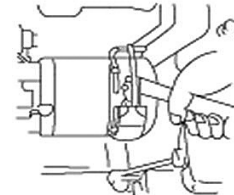

- 1) Utilice la llave en sentido antihorario para abrir el filtro y sacarlo. Limpie la superficie con un paño limpio.
- 2) Aplique el aceite de motor alrededor de la junta de goma del filtro y gire el filtro hasta que la junta toque la superficie de instalación.

BRILLIANCE

⚠ Advertencia

Hay que girarlo correcto. Es importante identificar la unión entre la junta de goma y la superficie.

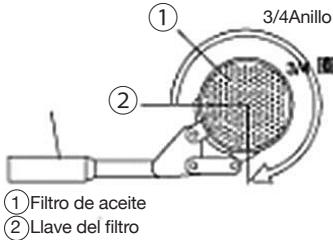

3) Utilice la llave siguiendo las normas y girándola con una cierta distancia (o la torsión adecuada)

Torsión de apriete

10~15N.mo girar vuelta de $\frac{3}{4}$

⚠ Advertencia

Para evitar la fuga desde el filtro, hay que asegurarse de que se apriete, pero no demasiado.

11) Dispositivo catalítico de tres componentes y sensor de oxígeno etapa

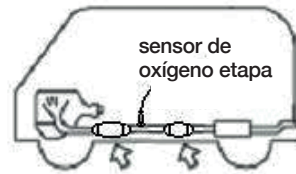

No hace falta hacer mantenimiento especial al dispositivo catalítico de tres componentes en condiciones de uso normal y adecuado.

El sensor de oxígeno etapa se usa para la inspección de tiempo real con el catalizador y función diagnóstica. Si la luz MIL indica alarma repetidamente, hay que verificar el sensor por si hay una avería o está dañado el catalizador. Para la posición del sensor, véase la figura de la izquierda.

Nota

Para evitar daños al dispositivo catalítico de tres componentes y el vehículo, hay que seguir las instrucciones cuando se conduce:

- 1) Evitar manejo inadecuado;
- 2) Cuando haya incendio en el motor u otros fallos, detener de inmediato el vehículo y verificar;
- 3) Cuando la transmisión está en posición de marcha o el vehículo está en marcha, no se debe ahogar el motor;
- 4) No arrancar el motor cuando está en diapositiva o remolque;
- 5) No dejar el motor en ralentí inactivo cuando se desconecte o se extraiga la bobina de encendido (si está en pruebas). No dejar el vehículo esperar al ralentí inactivo cuando no esté estable el motor o haya otros fallos.

⚠ Advertencia

Debido a que el dispositivo catalítico de tres componentes y los componentes del sistema de escape estarán muy calientes cuando marche el vehículo, no conduzca ni lo pare en lugares donde haya productos inflamables y explosivos (tales como hierba seca, hojas y otros que puedan tocar dicho sistema).

BRILLIANCE

(12) Aceite engranaje



- ① Tapón absorción de aceite
- ② Tapón escape de aceite

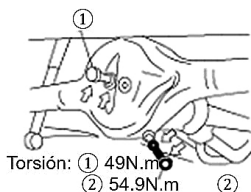

Torsión: ① 49N.m
② 54.9N.m

- ① Tapón absorción de aceite
- ③ Tapón escape de aceite

Al agregar o cambiar el aceite de la caja de engranaje, consulte la siguiente tabla de la viscosidad y las marcas para el aceite engranaje y el aceite del diferencial.

Nombre	Marca y aceite recomendado
Transmisión	Aceite engranaje GL-5 85W/90

Transmisión

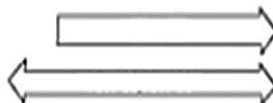

°C	-30	-20	-10	0	10	20	30	40
F	-22	-4	14	32	50	68	86	104

Diferencial



°C	-30	-20	-10	0	10	20	30	40
F	-22	-4	14	32	50	68	86	104

Inspección del nivel de aceite

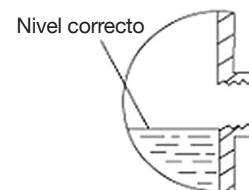

Hay que seguir los pasos indicados a continuación:

- 1) Parar el vehículo en una superficie nivelada y tirar el freno;
- 2) Quitar el tapón del aceite;
- 3) Tender los dedos en la boca de entrada de aceite para sentir el nivel de aceite;
- 4) Colocar la tapa del aceite.

BRILLIANCE



Advertencia

Después de la marcha del vehículo, la temperatura del aceite alcanza mucha temperatura. Quite el tapón cuando los dedos sientan una adecuada temperatura. En caso contrario, puede quemar su mano.

Cambio de aceite engranaje

Sigue los pasos a continuación:

- 1) Quite el tapón de escape del aceite;
- 2) Monte el tapón cuando salga todo el aceite;
- 3) Elija la viscosidad y la marca adecuada. Añada el aceite hasta el fondo de la boca.
- 4) Monte el tapón. Apriete adecuadamente.



Cuidado

Cuando vuelvas a montar el tapón, hay que utilizar sellador GY-210 para evitar fugas.

(13) Refrigerante del motor



1. Inspección del nivel de agua refrigerante
Cuando verifique el nivel de agua en el tanque de almacenamiento, teniendo ya el motor en un estado refrigerado, el agua tiene que estar entre el Máximo y el Mínimo.
2. Añadir el líquido refrigerante.
Si el nivel del líquido refrigerante está debajo del mínimo, hay que añadir. Para ello, quite el tapón del tanque, añada el líquido hasta el máximo y tape el tanque

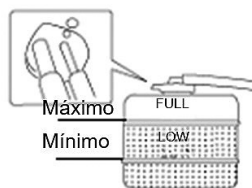

Flojo Apretado



Cuando haga el mantenimiento regular, no hace falta abrir el tapón del disipador de calor. Si es necesario, debe esperar a que el motor se enfríe. Gire la cubierta hacia la izquierda hasta que se detenga. Espere a que el disipador de calor se enfríe y mueva el tapón hacia abajo para quitarlo.



Advertencia

Cuando el motor está caliente, retirar la tapa del radiador es muy peligroso, porque en ese momento el vapor y el agua serán descargados bajo presión, lo que va a quemar su cuerpo. Solo puede quitar el tapón del radiador después de que el motor se enfríe.

BRILLIANCE

El líquido refrigerante que se utiliza, debe ser 5 °C menor que la temperatura congelativa de la región en la época. No debe utilizar agua del grifo, del río, del pozo ni de la fuente u otra de agua dura.

La forma correcta de añadir el refrigerante es:

Abrir el tapón de escape de calor y el de escape aire del motor (está debajo del asiento del conductor)

Añadir el refrigerante desde la boca del escape de calor hasta que haya fuga de agua desde la boca de escape de aire del motor. Tapar la boca. Aflojar los tornillos sin quitarlos. Seguir añadiendo hasta que en la boca del tornillo haya fuga de agua. Apriete el tornillo y tape el escape de calor.

Si no sigue los pasos correctos, entrará aire en el sistema refrigerante, causando que el motor se caliente demasiado. En este caso, hay que contactarse con el servicio postventa.

14) Limpiador de parabrisas



Advertencia

No aplique anticongelante en el tanque de limpiador de parabrisas, para que no afecte la visión y la pintura del vehículo.

Si no hay agua en el tanque limpiador, no lo deje funcionar. Si no, dañará al motor.

Utilice el limpiador proporcionado por los concesionarios Shineray.

(15) Filtro de aire

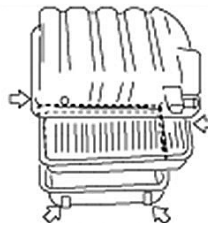

Si el filtro está obstruido con polvo, tendrá resistencia a la admisión de aire, reducirá la potencia y consumirá más combustible. En este caso, hay que limpiar el filtro o cambiarlo.

Limpiar el polvo o cambiar el filtro:

- 1) Quite el tapón de arriba, saque el filtro;
- 2) Utilice el filtro de aire de alta presión o reemplazar el filtro original y volver a montarlo.

(16) Bujías de encendido

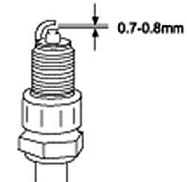

Modelo de la bujía de encendido: B7RTC (Modelo antorcha Zhuzhouxiang)

Cuando la bujía está obstruida de carbón y no produce chispa fuerte, debe limpiar el carbón utilizando el alambre y ajustar la distancia entre las bujías a 0.7~0.8 mm

BRILLIANCE

⚠ Cuidado

Después de instalar la bobina de encendido de alto voltaje, cuando haya fallas al encender (como dificultad de arrancar, incendio en el motor) la causa no se limita a la bujía. Puede haber envejecimiento de la bobina de encendido (se cambia cada 80,000 km o 5 años). Si no se soluciona después de cambiar la bujía, hay que contactar con el servicio postventa.

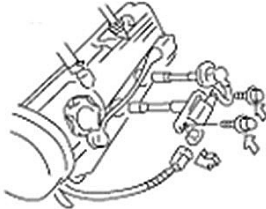

Procedimiento para quitar la bujía:

- 1) Impulsar la barra de bloqueo y desconectar el terminal.
- 2) Aflojar el tornillo y tirar la base de la bujía.

⚠ Advertencia

Al instalar la bujía, primero gírela con la mano, después apriétela con una llave dinamométrica;
No deje entrar materia extraña en el motor por el agujero de la bujía.

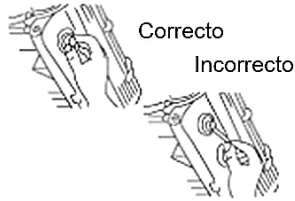

El esfuerzo de torsión para apretar la bujía: **12~15N.m**

⚠ Advertencia

Al cambiar la bujía, hay que usar bujía de marca y modelo adecuado. Si usa otro modelo distinto, hay que consultarlo en una estación de mantenimiento oficial.

(17) Líquido de freno

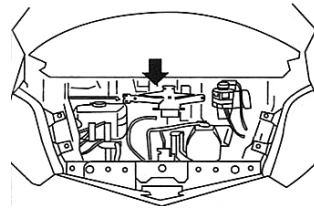

Se trata de líquido sintético de frenos GB12981-2003HZY3. El nivel del líquido debe estar entre las dos líneas de límite. Cuando el nivel está bajo del límite mínimo, hay que agregar el mismo tipo de líquido de frenos.

⚠ Advertencia

Cuando el nivel del líquido está debajo del límite mínimo, se enciende la luz de nivel de líquido de freno para recordarle agregar el líquido.

Hay que examinar el freno cuando se apaga el motor. Al mismo tiempo suelte totalmente el freno de mano. Si la luz no para de brillar, hay que examinar el sistema de freno en una estación de mantenimiento autorizada.

No use cualquier otro tipo de líquido de frenos. No combine dos tipos de líquidos de frenos. No use líquido de frenos que se ha conservado por mucho tiempo o que está en recipientes sin tapas.

BRILLIANCE

Advertencia

Como se usa el freno de disco, cuando la placa de fricción se desgasta, baja el nivel del líquido de frenos.

(18) Sistema de frenado

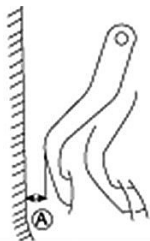

En los siguientes casos, hay que examinar a tiempo:

- ① Cuando falta fuerza para frenar el sistema;
- ② Cuando la fuerza para frenar el sistema no es estable;
- ③ Cuando la oscilación del pedal de freno es larga;
- ④ Cuando el pedal de freno tarda en

funcionar;

⑤ Cuando hace ruido al funcionar el sistema de frenado;

⑥ Cuando se pisa el pedal de freno, este palpita

(19) Pedal del embrague

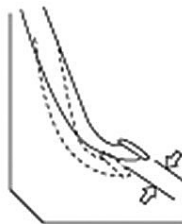

La oscilación libre del pedal del embrague es 5~15 mm. No es adecuado que sea demasiado largo o demasiado corto. Hay que modificarlo.

(20) Neumático

El número del neumático de este vehículo es 175/70 R14. La tabla muestra la presión estipulada.

Tipo	Rueda delantera	Rueda trasera
Capacidad de carga		
Sin carga	29 libras	32 libras
Con carga máxima	43 libras	54 libras

Advertencia

El neumático de repuesto es de acero. Solo se usa en casos urgentes. Está prohibido usar el neumático de repuesto en larga distancia.

Para evitar el desgaste desequilibrado y prolongar la vida de servicio del neumático, hay que cambiarlo cada 10.000 km. Hay que modificar la presión de aire de los neumáticos tras el cambio de las llantas.

BRILLIANCE

Cuando falta presión de aire, se desgastarán más los neumáticos, costará más para conducir y se gastará más combustible. Cuando la presión de aire es demasiado alta, el vehículo se estremecerá mucho, faltará equilibrio y se desgastará bastante el medio del neumático. La presión de aire de los neumáticos está en la tabla de al lado.

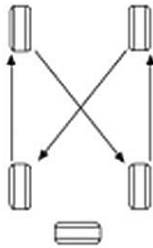

! Cuidado

Al inflar los neumáticos, hay que hacerlo poco a poco, hasta llegar a la presión estipulada.

No combine neumáticos de diferentes normas y modelos.

Durante el uso, los neumáticos deben pasar por las siguientes examinaciones:

1. Examinar el desgaste del rayado de los neumáticos para decidir si hace falta cambiarlos;
2. Examinar si hay desgaste anormal en los neumáticos;
3. Examinar si hay clavos, piedras u otras materias extrañas en los neumáticos;
4. Examinar si están flojos los tornillos. Al cambiar los neumáticos hay que usar neumáticos del mismo modelo, misma norma y misma capacidad de carga, como los neumáticos anteriores. Los nuevos neumáticos deben tener el mismo rayado.

! Cuidado

Si usa neumáticos de diferentes tamaños, saldrá mal la velocidad y el cuentakilómetros. Por eso, antes de cambiarlos debe consultar a los técnicos en una de nuestras concesionarias.

! Advertencia

Hay que examinar la presión de aire después de que se enfrían los neumáticos. En caso contrario, tendrá datos falsos.

La presión de aire de los neumáticos no puede ser demasiado alta o baja. Si es demasiado baja, no se controla el vehículo y resbalará el aro del neumático. Si es demasiado alta, reventará el neumático y se perderá el control del vehículo.

Las materias extrañas en el camino influirán en la alineación de las ruedas. Por eso hay que corregirlo en una estación de mantenimiento autorizada.

En un mismo vehículo se debe usar neumáticos de mismo modelo, misma norma y misma capacidad de carga, para asegurar la dirección y la estabilidad del vehículo. No se puede mezclar dos o más de dos tipos de neumáticos.

Por el equilibrio del vehículo, los pasajeros y las maletas deben ser simétricamente distribuidos.

BRILLIANCE

(21) Batería



Cuando el líquido de la batería es verde oscuro, la batería está normal. Cuando el color es claro, hay que recargar a tiempo; cuando es blanco, la batería está agotada, se necesita cambiarla. Cuando aparece polvo blanco en el borne, hay que quitarlo con agua tibia y colocar grasa o vaselina. No deje entrar en la batería el agua tibia. Para prolongar la vida de uso de la batería hay que recargarla una vez al mes.

Advertencia

Como la batería puede producir hidrógeno, hay que alejarla del fuego. No puede contactar el líquido de la batería con los ojos o las manos. Al contacto, hay que lavarlos con agua limpia por más de 5 minutos e ir al médico.

Al examinar o reparar la batería, hay que desconectar el terminal negativo para evitar el cortocircuito.

(22) Fusible

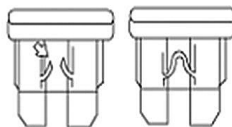
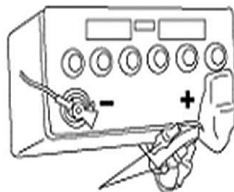

Fusible principal (rojo verde и azul)
Su vehículo debe tener dos tipos de fusibles:

1. Fusible principal: aguanta directamente la corriente eléctrica de la batería.
2. Fusible de circuito derivado: se emplea en el bucle de los aparatos separados.

El fusible principal está bajo la tapa de la cabina delantera.

Cuando se funde el fusible principal, no

hay electricidad en todo el vehículo.

Cuando se funde un fusible de circuito derivado, pierde función el aparato correspondiente. Los fusibles de circuito derivado están bajo el panel lateral.

Si se funde algún fusible, hay que cambiarlo inmediatamente. Si se funde otra vez, hay que examinar el circuito de todo el vehículo en una estación de mantenimiento autorizada.

Advertencia

Hay que cambiar el fusible fundido con un fusible del mismo modelo (mismo color). No se lo puede sustituir con otro material. Puede estropear los aparatos e incluso causar incendio. Si el nuevo fusible se funde otra vez, hay que apagar todos los aparatos y examinarlo en una estación de mantenimiento autorizada.

BRILLIANCE

(23) Limpiaparabrisas

Cuando hay grieta en las plumillas del limpiaparabrisas, hay que cambiarlas inmediatamente. Debe usar productos producidos por los proveedores autorizados.

Advertencia

Para evitar dañar el cristal al quitar las plumillas del limpiaparabrisas, hay que evitar el choque con cristal.

(24) Iluminación

Advertencia

Las ampolletas que se queman hay que cambiarlas después de que se enfríen.

Las ampolletas halógenas contienen gas halógeno a presión. Al caer y romperse pueden explotar. Hay que tener cuidado.

Las bombillas halógenas queman cuando están encendidas o recién apagadas. Hay que quitarlas con tela blanda después de que se enfríen.

Si las bombillas se funden con frecuencia, habrá problema en el circuito eléctrico. Hay que examinarlo en una estación de mantenimiento autorizada.

1) Faros combinados delanteros - Faro de amplitud delantero - Faro de estacionamiento delantero

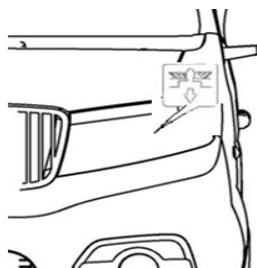

1. Abrir la tapa de la cabina delantera;
2. Quitar los 3 tornillos y sacar la pantalla;
3. Quitar la unidad de acoplamiento
4. Quitar el caucho de lacre
5. Empujar el resorte para que caiga. Levantar el resorte y quitar la ampolleta para cambiarla.
6. Girar el faro de amplitud hacia la izquierda o hacia la base.

2) Luz cabina frontal

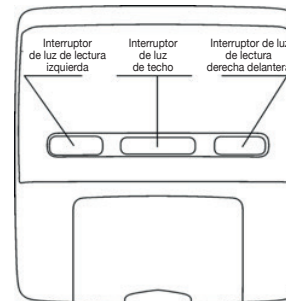

Utilizar un destornillador de paleta, envuelto en un paño suave, apalancar el vidrio y reemplazar la lámpara. Luz de la anchura frontal / apagar las luces, señales de vuelta laterales, luces traseras de combinación, luces de la patente.

BRILLIANCE

(25) Freno manual

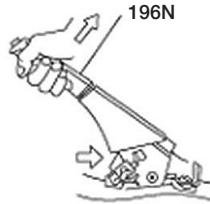

uando el freno de mano está completamente bloqueado, la visibilidad de los dientes de trinquete, debe estar entre el cuarto y el séptimo diente. Al igual que en este rango, el freno no puede ser bloqueado o desbloqueado cuando se desbloquea por completo, debe contactar con servicio autorizado para examinar y ajustar.

(26) El volante

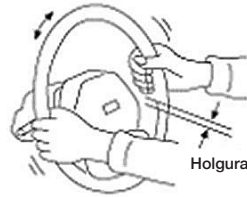

Gire lentamente el volante desde la izquierda hacia la derecha, hasta que sienta una ligera resistencia al medir su distancia de rotación, que debe ser valores predeterminados. El volante se gira lentamente alrededor hasta el límite, para ver si la luz de dirección no tiene problema y no tiene un sonido raro.

Holgura del volante: 0~30 mm
Si la holgura supera este rango o aparecen otros problemas, hay que contactar al servicio autorizado para examinar y ajustar.

BRILLIANCE

VI. Reparación urgente

1. Sustitución de los neumáticos	73
2. Inicio del puente.	74
3. Remolque del vehículo	75
4. Sobrecalentamiento del motor	76
5. Motor de arranque no funciona	76

BRILLIANCE

1. Sustitución de los neumáticos

Instrucción de uso de gato



1. La gata se coloca debajo de la tapa frontal del vehículo (la tapa frontal abre, ver la descripción "interruptor de la tapa frontal" en el artículo 7 de sección 3. Apriete el eje de balancín de la gata en sentido antihorario, se puede quitar la gata. Cuando coloque el gato, Apriete el eje de balancín de la gata en el sentido de las agujas del reloj y asegúrese de que está fijado y estable.

2. Coloque el vehículo en la tierra horizontal y firme. Si el vehículo está parado en la carretera, debe encender la luz de emergencia.

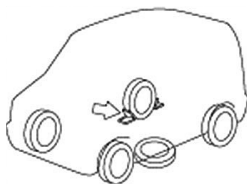

3. Bloquee el freno del vehículo, coloque la palanca de cambios en reversa. Sujete la rueda diagonal del ángulo que va a levantar con cuñas.

4. Ponga la gata debajo de la parte que va a levantar, levante el vehículo despacio y verticalmente hasta que alcance la posición necesaria; no lo levante demasiado.

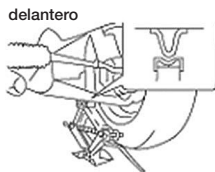

Desmontaje y montaje de neumáticos de repuesto

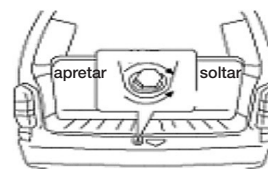

neumático de repuesto se coloca en el chasis en la parte posterior del vehículo. Gire el tornillo de fijación situado en el parachoques trasero en el sentido antihorario. A continuación, baje lentamente la cremallera del neumático de repuesto y retire la rueda de repuesto. El montaje y desmontaje del neumático de repuesto se realiza en orden inverso y debe comprobar que la instalación es segura.

BRILLIANCE

Sustitución de neumáticos

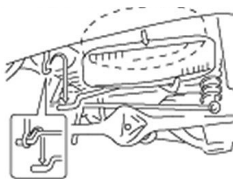

1. Retire la gata, herramientas y rueda de repuesto del vehículo;
2. Utilice la llave de rueda para aflojar las tuercas de neumáticos de repuesto, pero no las quite;
3. Levante el vehículo con la gata;
4. Quite las tuercas y la rueda;

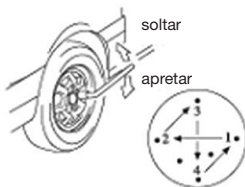

5. Instale los nuevos neumáticos y apriete a mano las tuercas de las ruedas, fijando el borde
- Baje la gata, apriete las tuercas de la rueda con la llave de ruedas, con un par predeterminado de acuerdo con la orden de cruz de restricción.

2. inicio de puente

⚠ Advertencia

Si la batería se ha congelado, no arranque el vehículo en la manera de puente o causará la explosión de la batería o una avería.

Cuando arranque el vehículo en la manera de puente, la mano y el alambre deben estar lejos de poleas, correas y ventilador.

La batería produce gas de hidrógeno inflamable. Debe dejar que la batería esté lejos del fuego, no fume cerca de la batería.

Si está utilizando la batería de rescate en otro vehículo, los dos vehículos no pueden ponerse en contacto entre sí, para asegurarse de que hay una cierta distancia.

Si ocurre la escasez de energía de la batería con frecuencia, pero no ha encontrado ninguna razón, debería invitar al técnico autorizado de la estación de mantenimiento para chequearlo.

Para evitar daños a sí mismo, al vehículo y a la batería, debe realizar las siguientes instrucciones.



⚠ Cuidado

Los vehículos no pueden ser accionados empujándolos o tirándolos porque pueden causar daño permanente a los convertidores catalíticos. A los vehículos se les debe dar partida a manera de puente.

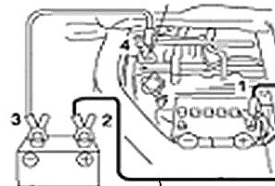

Batería cargada batería con escasez de energía

Cuando se dé partida al vehículo, por favor utilice el siguiente método:

- ① Utilice batería de 12V para hacer partir su vehículo. Ponga la batería en la proximidad de su vehículo, de manera que los cables de unión sean suficientes. Cuando se utiliza una batería de vehículo en el otro, no deje que los dos vehículos se toquen entre sí. Los dos deben estar bloqueados con el freno de mano.

BRILLIANCE

- ② Además de la demostración de seguridad necesaria, tales como faros, flash de emergencia, etc., debe desactivar todos los otros equipos auxiliares.
- ③ Conecte los cables como lo siguiente: Conecte los cables del electrodo positivo de la batería descargada y de la batería de rescate y conecte otro cable al negativo de las baterías. Tenga en cuenta que dos líneas no se pueden conectar a tierra.
- ④ Si la batería de energía que utiliza está en el otro vehículo, conecte los cables de la misma manera. Después de conectar, debe arrancar el motor del vehículo de rescate, para que el motor funcione a una velocidad más estable.
- ⑤ Dele partida al vehículo con la batería descargada.
- ⑥ Quite los cables de puente en orden inverso de conexión. Cuando los quite, no ponga los cables en el metal de cualquier vehículo.



Advertencia

No conecte directamente el cable de puente al terminal negativo de la batería descargada porque puede explotar.

3. Remolque del vehículo

Cuando se necesita tracción, haga el favor de pedir servicio a un técnico profesional o al técnico especializado de la estación de mantenimiento autorizado.



Cuidado

Para evitar daños en su vehículo al remolcar, use el equipo correcto y pasos correctos de tracción durante el remolque. No utilice la manera de que las ruedas traseras toquen suelo durante la tracción, o esto puede causar daños a la transmisión.

Cuando el vehículo se está remolcando, levante la rueda trasera y ponga la rueda delantera al suelo. Ponga el interruptor de encendido a la posición de "ACC", desbloquee el volante con las ruedas delanteras

hacia el frente. Bloquee del volante, de forma segura con un mecanismo de cierre especial.

Si se utiliza el gancho de remolque delantero para arrastrar del suelo, debe fijar la rueda trasera en una plataforma móvil.

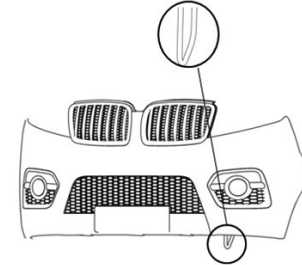

Cuidado

El remolque no debe exceder la distancia de 80 km.
La velocidad de remolque no debe exceder 50 km/h y no exceder la velocidad de las normas de tráfico.

BRILLIANCE

4. Sobre calentamiento del motor

1. En el proceso de movimiento, si el medidor de temperatura del agua muestra una temperatura demasiado alta, siga las siguientes instrucciones:

1. Si el aire acondicionado está funcionando, apague el aparato de aire acondicionado;

2. Pare el vehículo en un lugar seguro;

③ Deje el motor en ralentí durante unos minutos, hasta que la temperatura del agua vuelva a estar entre "H" y "C".

2. Si el indicador de temperatura no cae:

1. Apague el motor y compruebe si hay daños en la correa y p Polea de la bomba de agua;

2. Compruebe si el nivel del agua en la botella de agua es más bajo de la línea de ensamblaje; compruebe si el radiador, la bomba de agua o tuberías de agua tienen fugas. Si hay fugas, se deben quitar inmediatamente, con el fin de arrancar el motor;

3. Si no hay fugas, debe llenar el refrigerante según las disposiciones (con referencia al capítulo V, "Llenar el líquido refrigerante").



Advertencia

Si usted escucha o ve una fuga de vapor, debe apagar el motor inmediatamente, mover el vehículo a un lugar seguro y dejarlo que se enfríe. Cuando sale vapor, no abra el compartimento del motor. Solo puede abrir la tapa del radiador cuando el radiador se enfríe.

Para evitar lesiones personales, las manos, herramientas, textiles y otros objetos deben estar alejados del ventilador del radiador y del ventilador de aire acondicionado.



5. Motor de arranque no funciona

1. Cuando el interruptor de encendido está en posición de "START", encienda la luz delantera, si la luz es muy tenue o se extingue poco a poco, indica generalmente que la batería está descargada o hay mal contacto de los cables.

2. Si la luz delantera es normal, debe chequear si el fusible ha sido fundido. Si es normal, debe ir a la estación de mantenimiento oficial.

BRILLIANCE

VII. Combustibles y lubricantes, piezas de desgaste

1. Combustible, lubricantes, refrigerantes, líquido de limpieza, líquido de freno.	78
2. Detalles de las piezas de desgaste.	79

BRILLIANCE

1. Combustible, lubricantes, refrigerantes, líquido de limpieza, líquido de freno

Contenido Nombre	Parte de uso	Especificaciones	Capacidad nominal (L)
Combustible	Tanque de combustible	93# (GB17930) y más	40
Lubricante	Motor	SJ Nivel 5W/30	3.5
	Variador de velocidad	Aceite para engranajes GL—5 80W/90	1.5
	Diferencial del eje trasero	Aceite para engranajes GL—5 80W/90	1.3
Refrigerante	Sistema de refrigeración	82E-40 líquido anticongelante	6.5
Líquido de limpieza	botella de almacenamiento de líquido de lavado	ZT-30 (para verano) líquido de lavado de cristal	1.5
		ZT-30B (para invierno) líquido de lavado de cristal	
Líquido de freno	Sistema de freno	GB12981-2003HZY3 grado	0.595

Nota: La capacidad marcada en esta tabla es la cantidad de llenado del nuevo vehículo al salir de la fábrica, después esta cantidad estará de acuerdo con la cantidad de llenado real.

BRILLIANCE

2. Detalles de las piezas de desgaste

Nombre	Modelo	Especificaciones	cantidad
Bujía de encendido	B7RTC (Modelo de antorcha de Zhuzhouxiang)		4
Relé			
Luz de la placa de matrícula posterior		12V 5W	2
Luz de giro lateral		12V	2
Lámpara de combinación delantera		12V	2
Luz posterior del interior		12V	1
Lámpara de lectura		12V	1
Lámpara de combinación trasera		12V	2
Lámpara de combinación de portón		12V	2
Luz de freno de posición alta		12V	1
Alambre fusible		0.5mm2	1
Caja de fusibles de catorce caminos			1
Caja de fusibles primaria			1
Filtro de aceite			1



Casa Matriz: Av. Américo Vespucio 570, Pudahuel.
Teléfono: 600 570 0006
Santiago, Chile.